



# **PRAVIDLA**

# **Cyklistiky**

**PRO ZÁVODY**

**GRAVEL**



**OBSAH:**

<b>§ 01. VŠEOBECNÁ USTANOVENÍ</b>	<b>6</b>
ÚVODNÍ USTANOVENÍ	6
PLATNOST PRAVIDEL	6
NÁRODNÍ PLATNOST	6
ZÁVODY GRAVEL	6
KALENDÁŘ SOUTĚŽÍ	6
VĚKOVÉ KATEGORIE ZÁVODNÍKŮ	9
ÚČAST V SOUTĚŽÍCH	9
ZAKÁZANÉ ZÁVODY	11
NÁRODNÍ MISTROVSTVÍ GRAVEL	11
SVĚTOVÝ SERIÁL UCI GRAVEL A MISTROVSTVÍ SVĚTA UCI GRAVEL	12
SVĚTOVÝ SERIÁL UCI GRAVEL	12
MISTROVSTVÍ SVĚTA UCI GRAVEL	13
DOKLADY ZÁVODNÍKA	14
NENASTOUPENÍ K ZÁVODU	14
SPORTOVNÍ ŘEDITELÉ	14
TECHNICKÝ DELEGÁT	15
SÁZKY	16
SPONZORING	16
<b>§ 02. ORGANIZACE ZÁVODŮ</b>	<b>17</b>
POŘADATEL	17
POVOLENÍ K ORGANIZACI ZÁVODU	18
ROZPIS ZÁVODU	19
SPECIFICKÁ PRAVIDLA ZÁVODU	19
POZVÁNKY A PŘIHLÁŠKY K ZÁVODŮM	19
KANCELÁŘ ZÁVODU – SEKRETARIÁT	20
<b>§ 03. TRATĚ ZÁVODU GRAVEL A ZABEZPEČENÍ</b>	<b>20</b>
TRATĚ ZÁVODU	20
STARTOVNÍ ZÓNA	21
CÍLOVÁ ZÓNA	21
OBČERSTVOVACÍ A TECHNICKÉ ZÓNY	21
ZNAČENÍ MÍSTA ZÁVODU A TRATĚ	23
TECHNICKÉ ZABEZPEČENÍ	24
ZDRAVOTNÍ ZABEZPEČENÍ	24
BEZPEČNOST TRATĚ	24
ZAŘÍZENÍ GPS	25
<b>§ 04. STARTOVNÍ ČÍSLA - IDENTIFIKACE ZÁVODNÍKŮ</b>	<b>25</b>

---

<b>§ 05. KOLA A VYBAVENÍ PRO ZÁVODY GRAVEL</b>	<b>26</b>
ZÁSADY	26
TECHNICKÉ NOVINKY	27
KOMERCIALIZACE MATERIÁLU / TECHNIKY	28
ZÁVODNÍ KOLA	28
KOLA PRO ZÁVODY GRAVEL	28
TECHNICKÉ SPECIFIKACE	29
ROZMĚRY	29
HMOTNOST	32
FORMA	32
STRUKTURA	37
SPECIFICKÁ USTANOVENÍ	38
<b>§ 06. SPORTOVNÍ ÚBOR ZÁVODNÍKŮ</b>	<b>41</b>
OBECNÁ USTANOVENÍ	41
PŘÍLBY	41
TECHNICKÉ SPECIFIKACE PRO SPORTOVNÍ ÚBOR	42
REKLAMY NA SPORTOVNÍCH ÚBORECH	43
<b>§ 07. PRŮBĚH ZÁVODU</b>	<b>47</b>
KONTROLA ORGANIZACE A PRŮBĚHU ZÁVODU	47
CHOVÁNÍ ÚČASTNÍKŮ ZÁVODŮ	47
PORADA ÚČASTNÍKŮ ZÁVODU S POŘADTELEM	48
KONTROLA A POTVRZENÍ STARTUJÍCÍCH	48
ŘAZENÍ NA STARTU	49
PROVEDENÍ STARTU	50
OBČERSTVENÍ A TECHNICKÁ POMOC	50
ZÁVODNÍCI SE ZTRÁTOU	51
KOMUNIKACE	51
<b>§ 08. KLASIFIKACE</b>	<b>51</b>
MĚŘENÍ ČASŮ	51
POŘADÍ V CÍLI	52
<b>§ 09. VYHLÁŠENÍ VÍTĚZŮ A CENY</b>	<b>53</b>
VYHLÁŠENÍ VÍTĚZŮ	53
CENY	54
<b>§ 10. ROZHODČÍ</b>	<b>55</b>
SBOR ROZHODČÍCH	55
JMENOVÁNÍ ROZHODČÍCH K ŘÍZENÍ ZÁVODŮ	56
KVALIFIKACE ROZHODČÍCH	57
ZÁPISY A ZPRÁVY O ZÁVODECH	58

---

<b>§ 11. PŘESTUPKY A TRESTY</b>	<b>59</b>
PŘESTUPKY	59
TECHNOLOGICKÝ PODVOD	59
TRESTY	60
NÁMITKY	63
ODVOLÁNÍ	64
<i>PŘESTUPKY A TRESTY V NÁRODNÍCH ZÁVODECH ČSC GRAVEL</i>	64
<b>§ 12. PŘÍLOHY</b>	<b>65</b>
PŘÍLOHA 1 - ROZPIS ZÁVODU GRAVEL	65
PŘÍLOHA 2 - SCHÉMA STARTOVNÍCH BLOKŮ GRAVEL	66
PŘÍLOHA 3 - TABULKA TRESTŮ PRO NÁRODNÍ ZÁVODY GRAVEL	67
PŘÍLOHA 4 - PORADA S ÚČASTNÍKY ZÁVODU GRAVEL	70

## § 01. VŠEOBECNÁ USTANOVENÍ

### ÚVODNÍ USTANOVENÍ

1. Tato pravidla se vztahují na všechny cyklistické závody gravel.
2. Účast v cyklistickém závodě gravel z jakéhokoliv titulu současně znamená souhlas se všemi ustanoveními těchto pravidel, které se na něj vztahují.
3. Z důvodu zjednodušení je v těchto pravidlech mužský rod používán ve vztahu k jakékoli osobě. Použití mužského rodu je čistě formální a znamená jak ženské, tak mužské pohlaví.
4. Výraz „závodník“ znamená muže nebo ženu, která provozuje disciplínu cyklistiky uvedenou v těchto pravidlech, i když se pro ni obvykle používá jiný výraz.
5. V případě rozporu mezi francouzským a anglickým textem pravidel UCI je rozhodující text v jejich původním jazyce. Původním jazykem částí pravidel UCI použitých pro tato pravidla je:

Část I	Všeobecná ustanovení	francouzština
Část II	Závody na silnici	francouzština
Část IV	Závody MTB	angličtina
Část IX	Mistrovství světa	francouzština
Část XII	Disciplinární přestupky a procedury	francouzština
Část XV	Cyklistika pro všechny - Gravel	angličtina

### PLATNOST PRAVIDEL

- G0101.** Tato pravidla nabývají platnosti dnem 1. října 2024 a jsou závazná pro všechny orgány Českého svazu cyklistiky (dále jen ČSC), všechny držitele licencí ČSC nebo jiných členských federací UCI, všechny ostatní nelicencované účastníky soutěží gravel řízených ČSC a pro všechny pořadatele těchto závodů na území České republiky.
- G0102.** Změny, doplnění, aktualizace podle nových změn a doplňků mezinárodních pravidel UCI a výklad těchto pravidel přísluší komisi cyklokrosu ČSC.

### NÁRODNÍ PLATNOST

- G0103.** *Texty článků nebo jejich částí a výjimky, které jsou v těchto pravidlech vyznačeny kurzívou, platí pouze pro národní závody konané v ČR.*

### ZÁVODY GRAVEL

- G0104.** Disciplína gravel je forma cyklistiky, která kombinuje prvky disciplíny silnice a horských kol a zahrnuje především distanční jízdy na nebezpečných cestách.
- G0105.** Vzhledem k tomu, že závody gravel kombinují prvky disciplín silnice a horských kol, mohou se na pořádání závodů gravel vztahovat určitá obecná ustanovení pravidel UCI a ČSC platná pro tyto dvě disciplíny. Ustanovení specifická pro disciplínu gravel jsou zmíněna v těchto pravidlech níže.
- G0106.** Gravel je závod s hromadným startem (nebo odloženým hromadným startem podle jednotlivých kategorií) s měřeními časy pro všechny účastníky a s oddělenými výsledky podle věkové kategorie a pohlaví. Kategorie jsou ve výsledcích hodnoceny samostatně i tehdy, pokud startuje více kategorií společně. Společný start více kategorií musí být specifikován v rozpisu příslušného závodu.
- G0107.** Závody gravel mohou být jednodenní nebo vícedenní cyklistické závody.

### KALENDÁŘ SOUTĚŽÍ

- G0108.** Kalendář závodů gravel je chronologický seznam závodů sestavený podle jejich zařazení do příslušné národní nebo mezinárodní třídy a kategorie závodníků, pro které jsou

vypsány a které získaly předchozí povolení od UCI pro mezinárodní kalendář a od národní federace pro národní kalendář.

Povolení UCI nebo národní federace k zařazení závodů do příslušných kalendářů je vyžadováno, aby bylo zajištěno řádné fungování cyklistických disciplín, zejména s ohledem na následující cíle:

- jednotná a ucelená realizace cyklistických soutěží;
- sportovní zásluhy a konzistentnost sportovních výsledků;
- sportovní kalendář ve prospěch pořadatelů, týmů a závodníků;
- ochrana závodníků antidopingovými, zdravotními a bezpečnostními pravidly;
- ochrana integrity soutěží;
- finanční stabilita pro pořadatele, závodníky a týmy;
- solidarita elity s tréninkem a rozvojem mladých závodníků.

**G0109.** Kalendář závodů gravel se sestavuje každoročně pro příslušnou sezónu gravel.

**G0110.** Mezinárodní závody jsou všechny závody zapsané do mezinárodního kalendáře UCI. Národní závody jsou všechny závody zapsané pouze do národního kalendáře příslušné národní cyklistické federace.

Jakýkoliv závod, který neobdržel předchozí povolení podle článku 1.2.004 pravidel UCI/G0108 těchto pravidel nebo který není zapsán v mezinárodním nebo národním kalendáři, je považován za zakázaný závod v souladu s článkem 1.2.019 pravidel UCI/G0134 těchto pravidel.

Řídící výbor UCI vyhodnocuje žádosti o zapsání závodu do mezinárodního kalendáře podle kritérií definovaných v článku 1.2.010 pravidel UCI, jakož i všech požadavků vyplývajících z předpisů UCI a pokynů uvedených v postupu pro registraci do kalendářů UCI.

**G0111.** Pořadatel pošle každoročně žádost o zařazení svého závodu do mezinárodního kalendáře své národní cyklistické federaci. Podáním žádosti o registraci závodu se jeho pořadatel zavazuje respektovat stanovy a předpisy UCI a neodvolatelně se podrobit jurisdikci Sportovního arbitrážního soudu (CAS) pro jakýkoli spor související s jeho žádostí o registraci.

**G0112.** Národní cyklistické federace zasílají žádosti o zapsání svých závodů gravel do mezinárodního kalendáře UCI pro následující sezónu nejpozději do posledního pátku v červenci předchozího roku.

Pokud závod překročí území několika zemí, bude zařazen do kalendáře pouze se souhlasem federace každé dotčené země.

Národní federace musí předložit žádosti o registraci podle pokynů uvedených v registračních postupech pro kalendáře UCI a v každém případě potvrdit závazek pořadatele dodržovat stanovy a předpisy UCI a poskytnout jakoukoli další dokumentaci požadovanou UCI.

Národní federace musí předložit UCI všechny žádosti o registraci, pro které je jejich hodnocení kritérií podle článku 1.2.010 pravidel UCI uspokojivé. V případě negativního hodnocení nebo jiného porušení předpisů UCI, které národní federace zjistí, bude informovat pořadatele.

Každý pořadatel, jehož žádost o registraci národní federace nezaslala UCI, může svou žádost podat přímo UCI do 30 dnů od výše uvedeného termínu pro předání žádosti národní federaci UCI. Taková žádost může být vzata UCI v úvahu pouze v případě, že na základě prvního dojmu, dokud se neprokáže opak (prima facie), neexistuje žádný oprávněný důvod pro to, aby národní federace žádost UCI nepředložila.

U každé žádosti obdržené po uplynutí výše uvedené lhůty UCI určí, zda ji lze vzít v úvahu během validace kalendáře příslušné disciplíny nebo později.

**G0113.** Národní kalendář sestavuje příslušná národní cyklistická federace, která musí v každém svém národním kalendáři také uvést všechny závody z mezinárodního kalendáře, které se konají na jejím území.

**G0114.** Zapsání závodu do mezinárodního kalendáře je podmíněno zaplacením kalendářního poplatku, jehož výše je každoročně stanovena Řídicím výborem UCI.

Výši poplatku musí pořadatel zaplatit UCI po obdržení faktury od UCI. Faktury se zasílají 90 dní před konáním závodu nebo při zapsání závodu do kalendáře, pokud je tento závod zapsán do kalendáře později než 90 dní před jeho konáním.

Pokud kalendářní poplatek nebude zaplacen, UCI si vyhrazuje právo závod kdykoli před jeho termínem vyřadit z mezinárodního kalendáře. V takovém případě nebude delegován žádný mezinárodní komisař UCI a účastníkům nebudou uděleny žádné body do klasifikace UCI. Pokud si bude pořadatel přát znovu zapsat tento závod do kalendáře pro některou z následujících sezón, bude mu účtována pokuta 250 CHF.

Kromě toho bude zamítnuta registrace závodu, za který nebyl uhrazen registrační poplatek za jakýkoliv jiný předchozí ročník nebo pro který nemá pořadatel vyrovnané finanční závazky vůči UCI a/nebo jiným zúčastněným stranám za předpokladu, že odpovídající dluh je řádně prokázán. Toto ustanovení se vztahuje také na nového pořadatele závodu a obecně na pořadatele a/nebo závod, který řídicí výbor UCI považuje za nástupce jiného pořadatele nebo jiného závodu.

V případě zamítnutí žádosti o registraci do mezinárodního kalendáře, o kterém rozhodne řídicí výbor UCI, je pořadatel informován o důvodech tohoto rozhodnutí.

UCI může zrušit s okamžitou platností rozhodnutí o registraci závodu, pokud pořadatel poruší jedno nebo více kritérií nebo podmínek požadovaných pro registraci, včetně případů, kdy se UCI dozví příslušné informace až po registraci závodu.

Rozhodnutí řídicího výboru UCI o zamítnutí povolení nebo zrušení registrace do mezinárodního kalendáře podléhá novému odvolání ke Sportovnímu arbitrážnímu soudu.

Jakákoli změna termínu konání závodu zapsaného v mezinárodním kalendáři je podmíněna předchozím souhlasem UCI s žádostí podanou národní federací pořadatele. Pokud se závod koná v nepovoleném termínu, bude považován v souladu s článkem 1.2.019 pravidel UCI/G0134 těchto pravidel za zakázaný závod.

#### **Pohárové závody / série závodů a jejich celkové hodnocení**

**G0115.** Národní federace, jejich přidružené svazy, pořadatelé akcí, včetně všech jim odpovědných orgánů, ani žádný držitel licence se nesmí přímo ani nepřímo podílet na organizaci nebo propagaci jakékoli jiné klasifikace jednotlivců nebo týmů, která kumuluje body nebo výsledky z akcí zapsaných do mezinárodního kalendáře UCI (například série závodů), ať už ve stejné sezóně, nebo v průběhu několika sezón, s výjimkou těch, které byly založeny UCI nebo byly UCI výslovně schváleny.

Registrace jakékoli závodu do mezinárodního kalendáře UCI, který je součástí série, jak je definována výše, podléhá ustanovením uvedeným v tomto článku.

Jakákoli série, která kumuluje body nebo výsledky ze závodů zapsaných do mezinárodního kalendáře UCI, podléhá každoročnímu schválení UCI. Aby mohla UCI takovou žádost vyhodnotit, musí obdržet všechna pravidla týkající se této série, včetně pravidel účasti, technických pravidel, bodového systému a finančních odměn za každý závod, jakož i všech finančních odměn založených na více závodech (na základě celkového pořadí roční série, ale neomezuje se pouze na něj).



Pořadatelé závodu, kteří si přejí být součástí série, musí uvést svůj záměr ve formuláři žádosti o registraci závodu do mezinárodního kalendáře UCI a na žádost UCI poskytnout veškeré informace týkající se série.

## VĚKOVÉ KATEGORIE ZÁVODNÍKŮ

**G0116.** Zařazení závodníků do věkových kategorií podle ročníků narození pro příslušnou sezónu:

SEZÓNA GRAVEL	JUNIOŘI JUNIOŘKY	MUŽI ŽENY Kategorie elite	MUŽI ŽENY Věkové kategorie
2024	2006-07	2005+	2005+
2025	2007-08	2006+	2006+
2026	2008-09	2007+	2007+
2027	2009-10	2008+	2008+
2028	2010-11	2009+	2009+
2029	2011-12	2010+	2010+

Věkové kategorie GRAVEL	M19-34	M35-39	M40-44	M45-49	M50-54	M55-59	M60-64	M65-69	M70-74	M75-79 ald.
	W19-34	W35-39	W40-44	W45-49	W50-54	W55-59	W60-64	W65-69	W70-74	W75-79 ald.

**G0117.** Věkové skupiny jsou definovány podle věku závodníků k 31. prosinci příslušného roku.

### ***Předčasný přestup do vyšší věkové kategorie***

**G0118.** *Předčasný definitivní přestup do vyšší věkové kategorie může být výjimečně povolen jen zvlášť vynikajícím a tělesně zdatným juniorům / juniorkám. Povolení uděluje komise cyklokrosu ČSC na základě vyjádření lékaře a rodičů sportovce. Žádost o přechod do vyšší kategorie se podává prostřednictvím mateřského klubu licenčnímu pracovníkovi ČSC.*

**G0119.** *Předčasný definitivní přestup do vyšší věkové kategorie musí být potvrzen vydáním platné licence pro příslušnou kategorii. Po vydání licence pro vyšší kategorii nesmí již závodník startovat v závodech původní kategorie.*

## ÚČAST V SOUTĚŽÍCH

**G0120.** Závody gravel jsou otevřené pro každého, kdo je starší 19 let a je držitelem platné licence ČSC nebo licence jiné členské federace UCI a splňuje podmínky dané rozpisem závodu. Pro účast v závodech mezinárodního kalendáře a národních mistrovství musí mít závodníci přidělený UCI ID.

**G0121.** Účast v závodech gravel je otevřena pro držitele licencí Cyklistika pro všechny, Master a Elita. Závodníci Master mohou také startovat kromě závodu Mistrovství světa UCI gravel s platnou jednodenní licencí vydanou jejich příslušnou národní federací. Pořadatelé závodu mohou libovolně určit věkové kategorie.

*Věkové skupiny jsou určeny podle článku G0116 těchto pravidel, nicméně je možné některé 5leté věkové skupiny spojit. Pořadatel to musí specifikovat v rozpise závodu.*

**G0122.** *Národní závody gravel řízené ČSC jsou také otevřené pro kategorie juniorů a juniorek 17-18 let, pokud je to uvedeno v rozpise závodu a závodník je držitelem příslušné platné licence.*

**G0123.** *Národních závodů gravel řízených ČSC se také mohou účastnit amatéři / hobby cyklisté bez licence, kteří dosáhli věku 19 let a předložili oficiální průkaz totožnosti (občanský průkaz nebo cestovní pas) a písemné lékařské potvrzení o zdravotní schopnosti závodit. Možnost účasti amatérů / hobby cyklistů musí být uvedena v rozpise závodu.*

**G0124.** Závody gravel se vypisují pro následující kategorie:

- ME muži elite (19 let a více) s licenci elite
- WE ženy elite (19 let a více) s licenci elite
- M muži (19 let a více - viz věkové kategorie GRAVEL, článek G0116)
- W ženy (19 let a více - viz věkové kategorie GRAVEL, článek G0116)
- MJ junioři (17, 18 let) s licenci junior
- WJ juniorky (17, 18 let) s licenci juniorka
- MA muži amatéři / hobby cyklisté (19 let a více - viz věkové kategorie gravel) bez licence a s lékařským potvrzením
- WA ženy amatéři / hobby cyklisté (19 let a více - viz věkové kategorie gravel) bez licence a s lékařským potvrzením.

### **Muži**

- G0125.** Kategorie muži elite zahrnuje závodníky ve věku 19 a více let.  
*Kategorie junioři zahrnuje závodníky ve věku od 17 do 18 let.*
- G0126.** Muži ve věku 19 a více let s licenci Cyklistika pro všechny a Master a muži s licenci Elite jezdí v závodech gravel buď společně (v příslušné věkové kategorii muži GRAVEL) nebo samostatně (v kategorii muži s licenci Elite nebo v příslušné věkové kategorii muži GRAVEL).
- G0127.** *V případě národního mistrovství musí startovat všichni muži s licenci Elite v samostatném závodě. Držitelé licenci Cyklistika pro všechny a Master startují v národním mistrovství v jejich příslušné věkové kategorii muži GRAVEL.*

### **Ženy**

- G0128.** Kategorie ženy elite zahrnuje závodnice ve věku 19 a více let.  
*Kategorie juniorky zahrnuje závodnice ve věku od 17 do 18 let.*
- G0129.** Ženy ve věku 19 a více let s licenci Cyklistika pro všechny a Master a ženy s licenci Elite jezdí v závodech gravel buď společně (v příslušné věkové kategorii ženy GRAVEL) nebo samostatně (v kategorii ženy s licenci Elite nebo v příslušné věkové kategorii ženy GRAVEL).
- G0130.** *V případě národního mistrovství musí startovat všechny ženy s licenci Elite v samostatném závodě. Držitelé licenci Cyklistika pro všechny a Master startují v národním mistrovství v jejich příslušné věkové kategorii ženy GRAVEL.*

### **Master**

- G0131.** Master (MO: Muži Open) - tato kategorie zahrnuje muže Master a také všechny závodníky, kteří se nemohou zúčastnit závodů Master žen podle předpisů UCI (transgender sportovkyně). Tato kategorie zahrnuje závodníky ve věku 30 a více let, kteří si zvolí tento status. Status master si nemůže zvolit závodník, který je členem týmu registrovaného u UCI.
- Master (WM: ženy Master) - tato kategorie zahrnuje závodnice ve věku 30 a více let, které si zvolí tento status. Status master WM si nemůže zvolit závodnice, která je členkou týmu registrovaného u UCI.
- G0132.** Kromě mistrovství světa UCI gravel mohou závodníci Master startovat ve všech závodech gravel také s dočasnou nebo jednodenní licenci vydanou národní federací.
- Na licenci musí být jednoznačně uvedena data začátku a konce její platnosti. Národní federace musí dbát, aby držitel dočasné licence měl po dobu její platnosti stejný pojištění a další výhody, jaké jsou vázány na celoroční licenci.

### Zvláštní ustanovení pro uprchlíky

**G0133.** Závodník uznáný za uprchlíka v zemi svého bydliště (příslušnými státními orgány nebo Úřadem Vysokého komisaře OSN pro uprchlíky UNHCR) si může vybrat mezi sportovní národnosti odpovídající jeho národnosti nebo mu bude přidělena sportovní národnost „uprchlík“. Pokud závodník zvolí druhou možnost a je mu přidělena sportovní národnost „uprchlík“, je oprávněn účastnit se cyklistických závodů, kterých se účastní národní týmy, pokud to umožňují pravidla UCI (například v pravidlech účasti a/nebo kvalifikačních systémech).

### ZAKÁZANÉ ZÁVODY

**G0134.** Žádný držitel licence se nesmí účastnit závodu gravel, který není zapsán v národním nebo mezinárodním kalendáři nebo který není uznán národní federací, kontinentální konfederací nebo UCI.

UCI může udělit povolení k závodu, který nesplňuje kritéria pro zařazení do mezinárodního kalendáře, aby umožnila účast držitelů licence. Tato povolení podléhají následujícím podmínkám:

- ze závodu se neudělují žádné body do klasifikace a závod není součástí žádné série; a
- ceny a prémie za účast nepřesahují úroveň cen udělovaných za závody mistrovství světa UCI elite v příslušných disciplínách; a
- předložení odůvodněné žádosti pořadatelem nejméně dva měsíce před daným závodem.

V případě povolení bude závod zveřejněn UCI.

Národní federace mohou vydávat povolení v souladu s výše uvedenými ustanoveními. Nicméně jakákoliv účast členů týmu registrovaného UCI musí být schválena UCI.

**G0135.** Držitelé licencí se nesmějí účastnit aktivit organizovaných národní federací, která má zastavenou činnost, s výjimkou aplikace článku 19.4 stanov UCI.

**G0136.** Porušení článků 1.2.019 pravidel UCI/G0134 těchto pravidel nebo 1.2.020 pravidel UCI/G0135 těchto pravidel se trestá takto:

Pro závodníky a další držitele licencí:

- Napomenutí v případě prvního menšího přestupku (bez úmyslu nebo nedbalosti);
- Pokuta ve výši 100 až 10 000 CHF a/nebo zastavení činnosti až na šest měsíců v případě prvního úmyslného nebo nedbalostního přestupku (například když UCI a/nebo národní federace předem informovaly, že závod byl zakázaný, nebo když držitel licence věděl, že pro závod chybí povolení);
- Pokuta ve výši 1 000 až 100 000 CHF a/nebo zastavení činnosti až na dvanáct měsíců v případě opakovaného přestupku.

### NÁRODNÍ MISTROVSTVÍ GRAVEL

**G0137.** Národní mistrovství gravel pro kategorie Muži a Ženy jsou považovány za mezinárodní závody a řídí se pravidly UCI.

**G0138.** *Národní mistrovství gravel pro kategorie Junioři a Juniorky jsou považovány za národní závody a řídí se pravidly ČSC.*

**G0139.** Národní mistrovství gravel se koná v termínu stanoveném komisí cyklokrosu ČSC.

**G0140.** Maximálně tři národní cyklistické federace mohou uspořádat národní mistrovství gravel společně.

### Účast a věkové skupiny

**G0141.** Národní mistrovství gravel je otevřeno pro všechny závodníky ve věku 19 let a více, kteří jsou držiteli platné licence Cyklistika pro všechny, Master a Elite.

*Národní mistrovství ČR gravel kategorií Junioři a Juniorky je otevřeno pro všechny závodníky ve věku 17 a 18 let, kteří jsou držitelé platné licence Junior.*

*Všichni držitelé licence Elite musí vždy startovat v kategorii Elite.*

V národním mistrovství ČR gravel mohou startovat pouze závodníci, kteří jsou držitelé státní příslušnosti ČR.

*Věkové skupiny jsou určeny podle článku G0116 těchto pravidel, nicméně je možné některé 5leté věkové skupiny spojit. Pořadatel to musí specifikovat v rozpisu závodu.*

- G0142.** Závodník nemůže startovat v závodě o titul národního mistra pro více než jednu zemi během stejné sezóny.
- G0143.** Pokud národní federace pořádá samostatný závod, ve kterém se uděluje titul národního mistra gravel v dané kategorii, závodníci této kategorie se nemohou účastnit národního mistrovství gravel v jiné kategorii, než do které věkově patří.
- G0144.** V národním mistrovství ČR gravel budou medaile a tituly uděleny jednak pro muže a/nebo ženy kategorie Elite a dále pro všechny věkové skupiny GRAVEL uvedené v rozpisu závodu bez ohledu na počet závodníků, kteří se v příslušných věkových kategoriích závodu zúčastnili.
- G0145.** Všichni národní mistři ČR gravel z aktuálního roku se mohou zúčastnit Mistrovství světa UCI Gravel bez nutnosti kvalifikace prostřednictvím Světového seriálu UCI Gravel.

## **SVĚTOVÝ SERIÁL UCI GRAVEL A MISTROVSTVÍ SVĚTA UCI GRAVEL**

### **Obecná ustanovení**

- G0146.** Světový seriál UCI Gravel (UCI Gravel World Series) a Mistrovství světa UCI Gravel, jakož i všechna související práva jsou výhradním vlastnictvím UCI.

### **Účast**

- G0147.** Účast ve Světovém seriálu UCI Gravel a Mistrovství světa UCI Gravel je otevřena pro držitele licencí Cyklistika pro všechny, Master a Elite.

### **SVĚTOVÝ SERIÁL UCI GRAVEL**

- G0148.** Světový seriál UCI Gravel se skládá z několika jednotlivých závodů Cyklistiky pro všechny, které se jedou na šotolině.
- G0149.** Závod Světového seriálu UCI Gravel je závod s hromadným startem (nebo odloženým hromadným startem pro jednotlivé kategorie) s měřeními času pro všechny účastníky a s oddělenými výsledky podle věkové kategorie a pohlaví.
- G0150.** Pro každou věkovou kategorii a příslušný závod Světového seriálu UCI Gravel bude pouze jedna oficiální délka tratě.  
Všechny délky tratí pro závody Světového seriálu UCI Gravel a Mistrovství světa UCI Gravel musí být schváleny UCI.
- G0151.** Mistrovství světa UCI Gravel je posledním podnikem Světového seriálu UCI Gravel.  
Mistrovství světa UCI Gravel se mohou zúčastnit pouze závodníci, kteří se na něj kvalifikovali.

### **Účast a věkové skupiny**

- G0152.** Závody Světového seriálu UCI Gravel jsou otevřeny pro všechny závodníky ve věku 19 let a více, kteří jsou držitelé platné licence podle článku 15.6.001bis pravidel UCI/G0121 těchto pravidel.  
Věkové skupiny jsou určeny takto:  
19-34; 35-39; 40-44; 45-49; 50-54; 55-59; 60-64; 65-69; 70-74; 75-79 atd.

### **Exkluzivita**

- G0153.** Cyklistické závody zařazené do Světového seriálu UCI Gravel nemohou být součástí ani nemohou být spojeny s jinými sériemi mezinárodních akcí.

## Ochrana dat

**G0154.** Termíny Světového seriálu UCI Gravel musí být předloženy UCI ke schválení. Během téhož víkendu se může konat pouze jeden podnik Světového seriálu UCI Gravel na daném kontinentu.

## Používání loga Světového seriálu UCI Gravel

**G0155.** Právo používat značku Světového seriálu UCI Gravel uděluje UCI pořadatelům za podmínek stanovených v této kapitole a platnou organizační příručkou Světového seriálu UCI Gravel.

Žádné komerční využití loga Světového seriálu UCI Gravel není povoleno bez předchozího povolení UCI.

## Zařazení do Světového seriálu UCI Gravel

**G0156.** Zařazení do Světového seriálu UCI Gravel znamená souhlas pořadatele s organizační příručkou Světového seriálu UCI Gravel a jeho závazek zorganizovat závod v souladu se všemi ustanoveními, která se na něj vztahují.

## Organizační příručka Světového seriálu UCI Gravel

**G0157.** Organizační příručka Světového seriálu UCI Gravel stanoví podmínky členství v tomto seriálu a specifická pravidla pro závody seriálu. Závody Světového seriálu UCI Gravel (včetně Mistrovství světa UCI Gravel) se jinak řídí pravidly platnými pro závody Cyklistika pro všechny (část XV pravidel UCI).

## Kvalifikace pro Mistrovství světa UCI Gravel

**G0158.** O kvalifikačním systému pro Mistrovství světa UCI Gravel rozhoduje každý rok řídicí výbor UCI.

## MISTROVSTVÍ SVĚTA UCI GRAVEL

### Účast a věkové skupiny

**G0159.** Mistrovství světa UCI Gravel mohou zúčastnit všichni držitelé licence podle článku 15.6.001bis pravidel UCI/G0121 těchto pravidel.

**G0160.** Závodníci, kteří se účastní Mistrovství světa UCI Gravel musí mít platnou licenci vydanou jejich příslušnou národní federací (kromě jednodenních licencí), UCI ID a odpovídající úrazové a občanskoprávní pojištění odpovědnosti v zemi, kde je Mistrovství světa UCI Gravel pořádáno.

**G0161.** Mistrovství světa UCI Gravel se pořádá ve věkové kategorii 19-34 let a dalších 5letých věkových skupinách:  
35-39, 40-44, 45-49, 50-54, 55-59, 60-64, 65-69, 70-74, 75-79 atd.

**G0162.** Závodníci, kteří jsou členy týmu registrovaného UCI (Worldtour UCI Team, Procontinental UCI Team, Continental UCI Team, UCI Mountain Bike Team, Cyclocross UCI Team, Track UCI Team), musí vždy startovat v kategorii Elite.

**G0163.** Start Mistrovství světa UCI Gravel bude organizován podle věkových skupin a musí mít minimálně dva samostatné starty (muži a ženy).

**G0164.** Všechny věkové skupiny, jak je uvedeno v článku 15.6.016 pravidel UCI/G0161 těchto pravidel, budou mít svůj vlastní titul bez ohledu na počet závodníků, kteří se v příslušných věkových kategoriích závodu zúčastnili.

### Oblečení závodníků

**G0165.** Závodníci, kteří se účastní Mistrovství světa UCI Gravel musí reprezentovat svou zemi a nosit dres dle svého výběru, který reprezentuje jejich národnost.

**G0166.** Závodníci v elitní kategorii musí nosit oficiální oblečení národního týmu.

**G0167.** Závodníci ve věkových kategoriích mohou mít navržený svůj vlastní dres ve stejných barvách a designu jako originál, umožňující umístění sponzorů jejich klubu nebo týmu.

**G0168.** Během Mistrovství světa UCI Gravel je zakázáno nosit duhové pruhy nebo jakoukoli variaci jejich designu na dresu (rukávy/límeček), kole, helmě, tretrách nebo návlecích.

**G0169.** Veškeré podrobnosti specifické pro Mistrovství světa UCI Gravel lze získat přímo od pořadatele nebo na webových stránkách UCI [Gravel | UCI](#)

### DOKLADY ZÁVODNÍKA

**G0170.** Dokladem opravňujícím závodníka ke startu v příslušné kategorii je platná licence závodníka. Licence musí být nepoškozená, řádně vyplněná ve všech rubrikách, vybavená všemi náležitostmi podle licenčního řádu a osobně podepsaná držitelem licence.

**G0171.** Národní federace mohou vydávat místo fyzických licencí elektronické licence, které jsou kompatibilní se smartfony. Elektronická licence musí mít stejné vlastnosti jako formát fyzické licence podle licenčního řádu. Národní federace odpovídají za zajištění platnosti elektronických licencí a všech aspektů spojených s bezpečností v souladu s platnými zákony.

**G0172.** Kontrolu licencí případně dalších dokladů, které opravňují závodníky ke startu, provádějí rozhodčí při výjezdu startovních čísel. Rozhodčí mají právo vyžadovat, aby závodník osobně předložil svoji licenci a případně také další doklad totožnosti s fotografií.

**G0173.** Závodník, jehož licence nemohla být ověřena a u něhož nebylo jiným způsobem prokázáno, že je vlastníkem licence a nemá zastavenou činnost, nesmí v závodě startovat a nesmí být uveden ve výsledcích závodu.

**G0174.** Za dodržení všech předpisů o dokladech závodníků a za jejich kontrolu při závodech odpovídá hlavní rozhodčí.

**G0175.** Držitel licence vydané členskou národní cyklistickou federací UCI může startovat výhradně v závodech, které jsou zapsány do národního nebo mezinárodního kalendáře.

**G0176.** Při porušení předpisů o dokladech jsou uplatněny tyto tresty:

1) Účast nebo pokus o účast v závodě aniž je dotyčná osoba držitelem požadovaná licence

- zákaz startu a

- čekací doba jednoho roku na vydání licence

2) Účast nebo pokus o účast v závodě aniž by dotyčná osoba předložila požadovanou licenci

- zákaz startu nebo vyloučení ze závodu a

- pokuta podle tabulky trestů.

Sankce podle bodu 2) nebudou uplatněny, pokud je vlastnictví licence prokázáno jiným způsobem (kopie licence, apod.).

### NENASTOUPENÍ K ZÁVODU

**G0177.** Závodník, který při kontrole licencí potvrdil rozhodčím start v závodě a vyzvedl si startovní číslo a na start se nedostaví, se musí řádně a vážnými důvody omluvit, jinak může být disciplinárně potrestán.

**G0178.** V případě mezinárodního závodu jsou takové přestupky závodníka penalizovány takto: Přihlášený závodník (bylo mu vydáno startovní číslo) a nepřítomný na startu:

- pokud se nezúčastní jiného závodu: pokuta 50 CHF

- pokud se zúčastní jiného závodu: vyloučení z klasifikace tohoto závodu a pokuta od 500 do 3 000 CHF.

### SPORTOVNÍ ŘEDITELÉ

**G0179.** Každý tým, s výjimkou regionálních a klubových týmů, musí mít oficiálně jmenovanou odpovědnou osobu jako sportovního ředitele týmu.

- Pokud je v týmu více osob, které jsou držiteli licence kategorie sportovní ředitel, musí tým jmenovitě určit jednoho z nich jako titulárního sportovního ředitele. Ostatní osoby jsou jmenovány jako asistenti sportovního ředitele. Ustanovení tohoto odstavce se vztahují na titulárního sportovního ředitele.
- G0180.** Sportovní ředitel musí být držitelem platné licence pro tuto funkci.
- G0181.** Sportovní ředitel je kromě povinností, které pro něho vyplývají z jiných článků pravidel (zastupuje tým před rozhodčími, je povinen respektovat instrukce rozhodčích a vedení závodu, dbá, aby se závodníci dostavili včas ke startu, dopingové kontrole atd.) odpovědný za organizaci sportovní činnosti závodníků a za sociální a lidské podmínky ve kterých závodníci sportovní činnost v týmu provozují.
- G0182.** Sportovní ředitel musí nepřetržitě a systematicky chránit a v rámci možností zlepšovat sociální, zdravotní a bezpečnostní podmínky závodníků v týmu.
- G0183.** Sportovní ředitel musí dbát o respektování pravidel všemi, kdo jsou součástí týmu nebo kteří jakýmkoli způsobem na jeho fungování spolupracují. Sportovní ředitel přitom musí být příkladem.
- G0184.** Sportovní ředitel musí zajistit specializovaný servis svěřenému týmu v oblasti lékařské péče a materiálu. Dbá na to, aby byl servis poskytován pouze kompetentními osobami, které jsou v případech předepsaných pravidly držiteli platné licence.
- G0185.** Sportovní ředitel musí stanovit podrobné rozdělení úkolů mezi všechny příslušníky týmu, s výjimkou závodníků. Úkoly každého z nich musí být přesně popsány a v souladu s pravidly. Rozdělení úkolů musí být stanoveno písemně a jmenovitě. Kopie musí být poskytnuta všem dotyčným osobám a národní federaci. Týmy registrované UCI a národní týmy musí také jednu kopii předat UCI.
- G0186.** Sportovní ředitel musí pravidelně provádět konzultace se všemi příslušníky týmu nebo těmi osobami, které jakýmkoliv způsobem s týmem spolupracují, o podmínkách činnosti, materiálovém zajištění a rizicích spojených s programem závodů každého závodníka týmu. Z každé konzultace musí být pořízen zápis, který musí být na požádání zaslán národní federaci nebo UCI.
- G0187.** Každý přestupek sportovního ředitele týkající se jeho povinností podle tohoto odstavce bude sankcionován zastavením činnosti minimálně na 8 dní až 10 let maximálně a/nebo pokutou 500 - 10 000 CHF. V případě dalšího přestupku v době kratší než dva roky od prvního přestupku bude sportovní ředitel sankcionován zastavením činnosti minimálně na 6 měsíců nebo doživotním zastavením činnosti a pokutou 1 000-20 000 CHF.
- G0188.** Každá osoba nebo tým, který nerespektuje rozdělení úkolů stanovené sportovním ředitelem, bude sankcionován zastavením činnosti minimálně na jeden měsíc až maximálně na 1 rok a/nebo pokutou 750-10 000 CHF. V případě dalšího přestupku v době kratší než dva roky bude tento přestupek sankcionován zastavením činnosti na minimálně 6 měsíců nebo doživotním zastavením činnosti a pokutou 1 500-20 000 CHF.
- G0189.** Sportovní ředitel je odpovědný za všechny přestupky osob, které jsou součástí týmu nebo které jakýmkoli způsobem na jeho fungování spolupracují a bude za ně sankcionován. Výjimkou jsou případy, kdy dokáže, že k přestupku nedošlo z jeho nedbalosti a že přestupek dotyčné osoby netoleroval.

### TECHNICKÝ DELEGÁT

- G0190.** Technického delegáta jmenuje UCI pro mistrovství světa UCI gravel. Aniž je přitom dotčena odpovědnost pořadatele, technický delegát kontroluje přípravu technických aspektů závodu a v tomto ohledu zajišťuje koordinaci s UCI.
- G0191.** Pokud se závod koná na novém místě, technický delegát musí provést inspekci v dostatečném předstihu, aby mohl v případě potřeby přijmout nezbytná opatření. Tato in-

spekce bude zahrnovat zejména trať závodu, její délku, vymezení občerstvovacích a technických zón, instalovaná zařízení a bezpečnost. Technický delegát se setká s pořadatelem a neprodleně vypracuje inspekční zprávu pro sportovního koordinátora UCI.

Technický delegát musí být přítomen na místě před prvním oficiálním tréninkem a ve spolupráci s pořadatelem a hlavním rozhodčím musí provést inspekci místa a tratě závodu. Koordinuje technickou přípravu závodu a garantuje realizaci doporučení uvedených v inspekční zprávě. Je na technickém delegátovi, aby určil konečnou verzi tratě závodu a v případě potřeby jí upravil. V případě, že technický delegát není podle předchozího článku jmenován, zodpovídá za jeho úlohu hlavní rozhodčí.

## SÁZKY

**G0192.** Je zakázáno, aby se kdokoliv, kdo podléhá pravidlům UCI, připojil k organizaci sázek na cyklistické závody. Zejména je zakázáno:

- udržovat přímé nebo nepřímé finanční zájmy na sázkových aktivitách, pokud se sázková aktivita týká cyklistiky;
- účastnit se nebo pomáhat při určování sázkových kurzů nabízených na cyklistické akci.

**G0193.** Kromě toho je zakázáno, aby jakýkoli držitel licence sázel nebo se domluvil s třetí stranou, aby vsadil na následující závody:

- a) závody, kterých se jeho tým pravděpodobně účastní nebo na nichž se jiným způsobem přímo podílí;
- b) národní, kontinentální a světové mistrovství jeho disciplíny; a
- c) jakoukoliv sportovní událost, které se účastní nebo na které se jiným způsobem přímo podílí.

**G0194.** Za porušení ustanovení týkající se sázek může být uložena pokuta ve výši 2 000 až 200 000 CHF a/nebo zastavení činnosti po dobu 8 dnů až 1 rok. Porušení prvního článku, kterého se dopustil pořadatel, může být rovněž sankcionováno zrušením registrace jeho závodů.

## SPONZORING

**G0195.** Aniž jsou dotčeny platné právní předpisy, žádná značka tabáku, lihovin, pornografického zboží nebo jiných produktů, která by mohla poškodit image UCI, národní federace nebo cyklistiky obecně, nesmí být přímo nebo nepřímo spojena s žádným držitelem licence, UCI týmem nebo národní či mezinárodní cyklistickou soutěží.

Ve smyslu tohoto článku se lihovinou rozumí nápoj, jehož obsah alkoholu je rovný nebo vyšší než 15%.

**G0196.** 1. Sponzoring sázkových společností (včetně národních loterií) je zakázán, pokud sázková společnost vlastní akcie nebo jakékoliv smluvní ujednání, které jí umožňuje přímou nebo nepřímou účast na řízení nebo rozhodování příslušného pořadatele, týmu nebo držitele licence, s výjimkou případů, kdy sázková organizace upustí od organizování sázek na závod příslušného pořadatele nebo na závody, kterých se příslušný tým nebo držitel licence účastní a pokud jde o jakýkoliv jiný cyklistický závod, respektuje seznam povolených sázek sestavený řídicím výborem UCI.

2. Ve všech ostatních případech je sponzorování sázkařskými společnostmi povoleno za předpokladu, že sponzor respektuje seznam povolených sázek stanovený Řídicím výborem UCI, zveřejněný v příloze A všeobecných pravidel UCI. Sponzoring sázkovou společností, která by organizovala sázky na závody a /nebo druhy sázek, které nejsou na tomto seznamu uvedeny, je proto zakázán.



3. Kromě toho musí každý pořadatel, tým nebo držitel licence, který si přeje být sponzorován sázkovou společností:

- zajistit, aby byl provozovatel sázek přidružen k jednomu nebo několika příslušným vnitrostátním monitorovacím orgánům pro regulaci a dohled nad sportovními sázkami a byl držitelem oprávnění k pořádání sázek v souladu s definicemi Úmluvy Rady Evropy proti manipulaci sportovních soutěží. V případě, že v zemi nebo zemích provozovatele sázek neexistuje kontrolní orgán pro dohled nad sportovními sázkami, může UCI povolit takový sponzorování za podmínky, že je provozovatel sázek smluvně přidružen k monitorovací agentuře schválené UCI a souhlasí s tím, že všechny zprávy o atypických nebo podezřelých sázkách předloží UCI.
- zajistit, aby jakákoli taková sponzorská smlouva výslovně zakazovala sázkové společnosti shromažďování důvěrných informací a / nebo jakýchkoli jiných informací, které by mohly být použity k manipulaci s cyklistickým závodem, a výslovně zakazovala sázkové společnosti účast na jakémkoli rozhodnutí sportovní povahy.

4. Pořadatel, tým nebo držitel licence, který si přeje být sponzorován sázkovou společností, poskytne dokumenty umožňující prokázat splnění výše uvedených podmínek spolu se svou žádostí o registraci na UCI nebo národní federaci podle platných ustanovení. V případě, že pořadatel, tým nebo držitel licence je již zaregistrován a přeje si být sponzorován sázkovou společností, bude nezbytná dokumentace neprodleně předložena UCI nebo národní federaci ke schválení a to nejpozději dva měsíce před závodem, ve kterém pořadatel, tým nebo držitel licence hodlá provozovatele sázek zviditelnit.

**G0197.** Porušení výše uvedených článků o sponzorování může být sankcionováno takto:

- Zákaz startu a/nebo pokuta 1 000 až 25 000 CHF pro držitele licence (pouze čl. 1.1.089 pravidel UCI);
- Zamítnutí nebo odnětí registrace, zákaz startu a/nebo pokuta ve výši 5 000 až 500 000 CHF pro tým;
- Zamítnutí zápisu závodu do kalendáře nebo vyřazení z kalendáře a/nebo pokuta ve výši 5 000 - 500 000 CHF pro pořadatele.

## § 02. ORGANIZACE ZÁVODŮ

### POŘADATEL

**G0201.** Pořadatel závodu gravel musí být držitelem platné licence kategorie „pořadatel“ vydané národní cyklistickou federací země, kde se závod koná.

**G0202.** Pořadatel je plně a výlučně zodpovědný za organizaci svého závodu, a to jak z hlediska dodržování pravidel UCI/národní federace, tak z administrativního, finančního a právního hlediska.

Pořadatel je výhradně odpovědný vůči orgánům, účastníkům, jejich doprovodu, funkcionářům a divákům.

Pořadatel je zodpovědný za finanční závazky týkající se předchozích ročníků závodu pořádané třetí stranou a závodů, jejichž vedení je Řídícím výborem UCI / Řídícím výborem národní federace, považováno za nástupce.

**G0203.** Kontrola organizace závodu, kterou provádí UCI, národní federace a rozhodčí se týká pouze sportovních záležitostí. Pořadatel zůstává výhradně zodpovědný za kvalitu a bezpečnost organizace závodu a instalovaná zařízení.

**G0204.** Pořadatel musí uzavřít pojištění pokrývající rizika spojená s organizací jeho závodu.

Pořadatel je plně odpovědný za to, že poskytne pojistiteli podrobné informace o organizaci jeho akce, aby bylo zaručeno odpovídající krytí.

Pojištění občanské odpovědnosti uzavřené pořadatelem musí zaručovat dostatečné krytí v případě škod způsobených třetím osobám, jako jsou závodníci, personál pořadatele a diváci. Záruky vůči třetím osobám kryté pojištěním občanské odpovědnosti nemohou být v žádném případě zrušeny případným zproštěním odpovědnosti pořadatele.

Pojištění občanské odpovědnosti uzavřené pořadatelem musí jmenovat UCI/národní federaci jako společně pojištěnou stranu a pokrývat veškeré nároky, které mohou být vzneseny vůči UCI/národní federaci v souvislosti s akcí a jakoukoli oblastí intervence funkcionářů UCI.

**G0205.** Pořadatel musí zajistit, aby se závod mohl konat v nejlepších materiálních podmínkách pro všechny zúčastněné strany: závodníky, jejich doprovod, funkcionáře, rozhodčí, tisk, pořádkové služby, lékařské služby, sponzory, veřejnost, atd.

Není-li stanoveno jinak, musí pořadatel poskytnout veškeré potřebné vybavení pro organizaci závodu, včetně nezbytných časoměrných zařízení.

**G0206.** Pořadatel musí přijmout veškerá opatření pro zajištění bezpečnosti závodu a jeho účastníků a je povinen získat potřebná povolení od příslušných orgánů a/nebo vlastníků práv. Odpovědnost pořadatele zůstává nedotčena, ať už úkoly realizuje pořadatel sám a/nebo pověřená třetí strana.

Odpovědnost pořadatele za bezpečnost zahrnuje všechny aspekty akce, včetně sportovních, provozních a komerčních záležitostí, ale neomezuje se pouze na ně.

Pořadatel může povolit pořízování fotografií a/nebo videozáznamů letadly, včetně dronů nebo jiných malých letadel, za podmínky, že získá všechna potřebná oprávnění k bezpečnému používání daného zařízení na vymezených místech. Pořadatel musí rovněž přijmout nezbytná opatření nebo zajistit přijetí nezbytných opatření, aby bylo možné provést detailní posouzení rizik spojených s používáním tohoto typu letadel s ohledem na účastněné závodníky, funkcionáře a diváky a nebyl ovlivněn sportovní průběh akce. Kromě toho se drony používané pro účely fotografování nebo nahrávání videa nesmí za žádných okolností přiblížit na méně než pět (5) metrů od jakéhokoli závodníka nebo diváka.

Pořadatel musí zajistit, aby použití tohoto typu zařízení v místech konání akce bylo výslovně naplánováno a oznámeno a také plně kryto příslušným pojistitelem.

Pořadatel musí také přijmout veškerá příslušná opatření, aby zajistil, že letadla, včetně dronů a jejich ekvivalentů, nebudou v místech konání akce používána osobami, které nemají k tomuto účelu řádné oprávnění a nepoškodí sportovní průběh akce ani práva třetích stran (např. obrazová nebo mediální práva).

**G0207.** Pořadatel musí vždy usilovat o dosažení co nejlepší kvality organizace s prostředky, které má k dispozici.

### POVOLENÍ K ORGANIZACI ZÁVODU

**G0208.** Závod gravel je možné organizovat pouze tehdy, pokud byl zapsán do národního, kontinentálního nebo světového kalendáře.

**G0209.** Registrace závodu v kalendáři znamená, že jeho pořádání bylo povoleno, ale neznamená to, že UCI nebo národní federace, která ho zaregistrovala, nese za pořádání závodu odpovědnost.

**G0210.** Pořadatel musí také získat všechna správná povolení požadovaná podle zákonů a předpisů země, kde se závod koná.

## ROZPIS ZÁVODU

- G0211.** Každý pořadatel závodu gravel musí vydat rozpis závodu, který obsahuje minimálně údaje uvedené v Příloze 1 těchto pravidel.
- G0212.** Program a/nebo rozpis závodu musí být předem schválen jeho národní cyklistickou federací. V případě mezinárodního závodu musí být rozpis závodu také redigován v angličtině nebo francouzštině.
- G0213.** *Pořadatel závodu, který byl zapsán do kalendáře závodů gravel v působnosti ČSC, musí nejpozději 2 měsíce před datem konání závodu zaslat návrh rozpisu závodu ke schválení určenému pracovníkovi komise cyklokrosu ČSC. Je zakázáno publikovat rozpis závodu dříve, než byl schválen.*
- G0214.** Kromě drobných změn v časovém plánu závodu nesmí být ustanovení uvedená v Programu a/nebo rozpise závodu změněna, s výjimkou souhlasu všech zúčastněných nebo tam, kde je nutné je uvést do souladu s pravidly.  
Podstatnou změnu časového plánu závodu může pořadatel v případě potřeby provést za následujících podmínek:
1. musí informovat týmy nebo závodníky, rozhodčí a národní cyklistickou federaci nejméně 15 dní předem;
  2. musí uhradit týmům nebo závodníkům, rozhodčím, národním federacím a UCI nevratné náklady způsobené změnou časového plánu závodu.
- G0215.** V případě porušení ustanovení o Programu nebo rozpisu závodu bude pořadatel penalizován pokutou 500 až 2 000 CHF.
- G0216.** Pořadatel musí zaslat Program a/nebo rozpis závodu každému týmu nebo závodníkovi, který je pozván k účasti na závodě, nejpozději při potvrzení jeho přihlášky.  
Pořadatel musí zaslat Program a/nebo rozpis závodu 30 dnů před termínem závodu hlavnímu rozhodčímu a všem delegovaným rozhodčím.
- G0217.** V místě konání závodu musí pořadatel poskytnout dostatečný počet kopií Programu a/nebo rozpisu závodu pro závodníky.
- G0218.** Z titulu jeho účasti v závodě se předpokládá, že závodník zná a přijímá obsah Programu a/nebo rozpisu závodu, včetně jeho specifických pravidel.

## SPECIFICKÁ PRAVIDLA ZÁVODU

- G0219.** V případě potřeby sestaví pořadatel specifická pravidla svého závodu.  
Specifická pravidla zahrnují zejména sportovní prvky specifické pro daný závod.  
Specifická pravidla závodu musí být plně v souladu s pravidly pro závody gravel a musí být předem schváleny národní federací pořadatele.
- G0220.** Specifická pravidla musí být součástí Programu a/nebo rozpisu závodu.

## POZVÁNKY A PŘIHLÁŠKY K ZÁVODŮM

- G0221.** V rozpise každého závodu musí být uvedeno datum zahájení a uzávěrky přihlášek.  
Závodník, který chce ve vypsáném závodě startovat, je povinen se v uvedeném termínu řádně přihlásit. Za řádnou přihlášku se považuje uvedení následujících údajů:
- jméno a příjmení závodníka
  - UCI ID
  - kategorie
  - název týmu - klubová příslušnost
- G0222.** Není-li stanoveno jinak (viz mistrovství světa UCI gravel, kontinentální mistrovství, Světový seriál UCI Gravel, národní mistrovství, zakázané závody), pořadatel závodu gravel si může na svůj závod pozvat a vybrat libovolné týmy a závodníky.

- G0223.** Na závodníky, kteří startují v závodech gravel v zahraničí, se nevztahuje ustanovení o povinnosti předkládat povolení jejich národní cyklistické federace pro účast v těchto závodech.
- G0224.** Na základě doručených a schválených přihlášek připraví pořadatel předběžnou startovní listinu, ve které musí být uveden u každého jména závodníka kód UCI ID a jeho příslušnost k přihlášenému týmu – klubu.
- G0225.** Za účast v kterémkoliv závodě gravel může pořadatel vyžadovat vklad. Výše vkladu musí být uvedena v rozpisu závodu.
- G0226.** Za nepřihlášení se k závodu nebo opožděnou přihlášku může pořadatel požadovat za každého závodníka a u všech kategorií zvýšené startovní.

### KANCELÁŘ ZÁVODU – SEKRETARIÁT

- G0227.** Pořadatel zajistí po celou dobu závodu plně vybavenou kancelář. Zástupce pořadatele tam musí být neustále přítomen.
- G0228.** Tato kancelář bude zajištěna v místě konání závodu. Pro závody gravel bude sekretariát fungovat v místě startu nejméně dvě hodiny před startem závodu.
- G0229.** Kancelář musí být otevřená, dokud nebudou výsledky závodu zaslány UCI / národní federaci pořadatele nebo, pokud rozhodčí ještě v té chvíli nedokončili svou práci, až do doby kdy svou práci dokončí.
- G0230.** Kancelář závodu musí být vybavena alespoň jednou telefonní linkou, faxem a počítačem umožňujícím přístup k internetu.

## § 03. TRAŤ ZÁVODU GRAVEL A ZABEZPEČENÍ

### TRAŤ ZÁVODU

- G0301.** Délka tratě závodu gravel musí být mezi minimálně 50 km a maximálně 200 km, s ohledem na obtížnost tratě a výškový rozdíl. Pro starší věkové kategorie mohou pořadatelé závodu stanovit kratší vzdálenost. Pro každou věkovou kategorii a příslušný závod gravel bude pouze jedna oficiální délka tratě.
- G0302.** *Délka tratě národního závodu gravel juniorů by měla být s ohledem na obtížnost tratě a výškový rozdíl v rozmezí 50 – 100 km.*
- G0303.** *Délka tratě národního závodu gravel amatérů / hobby cyklistů by měla být s ohledem na obtížnost tratě a výškový rozdíl v rozmezí 50 – 100 km.*
- G0304.** Trať závodu gravel má následující charakteristiky:
- Závody se konají na jakémkoli typu nezapevněné cesty, včetně šotolin, lesních, polních, a zemědělských cest a dlažebních kostek;
  - Asfaltové silnice nesmí prezentovat více než 20 % (dvacet procent) délky závodu, pro Mistrovství světa UCI Gravel nesmí asfaltové silnice prezentovat více než 40 % (čtyřicet procent) délky závodu;
  - Trasa závodu se musí vyhýbat travinám a loukám;
  - Úseky s jedním jízdním pruhem (single track) musí být omezeny na minimum a mohou být zahrnuty do trasy pouze tehdy, je-li to nutné pro napojení dalších úseků a pouze tehdy, když je k dispozici alternativní trasa pro vozidla nezbytná pro závod (např. vozidla lékařské služby);
  - Trať musí být zcela sjezdná na kole i za ztížených povětrnostních podmínek.
- G0305.** Závod může probíhat na jednom okruhu nebo v několika okruzích. V případě jednoho okruhu nemůže trať zahrnovat žádné místo, kde musí závodníci projet dvakrát. Pouze startovní a cílová meta mohou být na stejném místě.

- G0306.** Každý závodník je povinný seznámit se předem s tratí závodu. Povinnost seznámit se s tratí závodu vyplývá automaticky ze skutečnosti, že se závodník prezentoval na startu. Závodníci se nesmí odchýlit od předepsané trasy závodu a nemohou se v této věci odvolávat na chyby ani jiné důvody, jako jsou například nesprávné pokyny ze strany lidí, neexistující nebo chybně umístěné značky atd.  
V případě odchylky z trasy závodu a získání výhody, bude závodník penalizován podle tabulky trestů UCI / *tabulky trestů v Příloze 3 těchto pravidel* pro závody gravel, aniž jsou dotčeny ostatní stanovené sankce.

### STARTOVNÍ ZÓNA

- G0307.** Shromažďovací prostor pro závodníky před startem tvoří startovní bloky určené pro příslušné věkové skupiny situované u startovní čáry zezadu nebo ze strany a vymezené bariérami nebo páskami (viz schéma v Příloze 2 těchto pravidel).
- G0308.** Startovní zóna závodu gravel musí mít:
- pro závody Mistrovství světa a Světové série UCI Gravel  
- šířku minimálně 8 m do vzdálenosti 50 m před a 100 m za startovní čárou  
- a musí být vymezena na obou stranách bariérami do vzdálenosti minimálně 100 m před a 50 m za startovní čárou;
  - pro ostatní závody gravel  
- šířku minimálně 6 m do vzdálenosti 50 m před a 100 m za startovní čárou  
- a musí být vymezena na obou stranách bariérami do vzdálenosti minimálně 100 m před a 50 m za startovní čárou.
- G0309.** Startovní úsek musí být situován na stabilní zemi, prioritně na cestě s upraveným povrchem. Pro všechny závody gravel musí být start na rovině nebo ve stoupání.
- G0310.** První zúžení trati po startovním úseku by nemělo být prudké, aby umožnilo snadný průjezd celé skupiny závodníků.

### CÍLOVÁ ZÓNA

- G0311.** Cílová zóna závodu gravel musí mít:
- pro závody Mistrovství světa a Světové série UCI Gravel  
- šířku minimálně 8 m do vzdálenosti 80 m před a 50 m za cílovou metou  
- a musí být vymezena na obou stranách bariérami do vzdálenosti minimálně 100 m před a 50 m za cílovou metou;
  - pro ostatní závody gravel  
- šířku minimálně 4 m do vzdálenosti 50 m před a 20 m za cílovou metou  
- a musí být vymezena na obou stranách bariérami do vzdálenosti minimálně 100 m před a 50 m za cílovou metou.
- G0312.** Pro všechny závody gravel by měl být cílový úsek situován na rovině nebo ve stoupání. Transparent CÍL - FINISH bude umístěn nad cílovou metou ve výšce minimálně 2,5 m od země a bude překrývat celou šířku cílového prostoru.
- G0313.** Trať závodu musí být vyhrazena zásadně pro závodníky zapsané do závodu.

### OBČERSTVOVACÍ A TECHNICKÉ ZÓNY

- G0314.** Občerstvování a technická pomoc jsou dostupné pouze v občerstvovacích zónách a zónách technické pomoci. Občerstvovací zóny a zóny technické pomoci musí být k dispozici alespoň každých 25 - 30 km.
- G0315.** Technické a občerstvovací zóny by měly být umístěny na dostatečně širokém a rovném úseku nebo ve stoupání, kde se jede sníženou rychlostí a střídavě tak, aby závodníci

nejprve dojezí k technické zóně, potom k občerstvovací zóně a dále střídavě k technické, občerstvovací zóně atd.

**G0316.** Technické a občerstvovací zóny mohou být jednostranné nebo oboustranné. Oboustranné technické zóny jsou doporučeny.

### SCHÉMA 1: JEDNOSTRANNÁ OBČERSTVOVACÍ / TECHNICKÁ ZÓNA

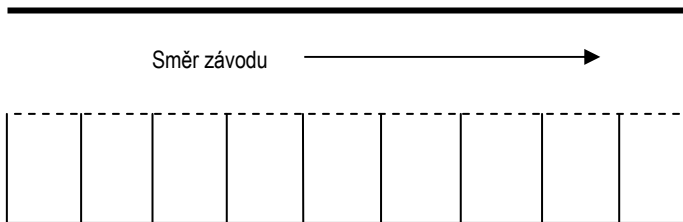

### SCHÉMA 2: OBOUSTRANNÁ OBČERSTVOVACÍ / TECHNICKÁ ZÓNA

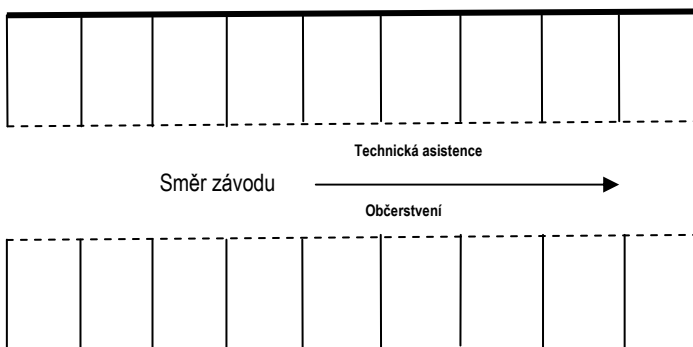

**G0317.** Umístění technických a občerstvovacích zón by mělo být zvoleno tak, aby byly doprovodné osoby/pomocníci/asistenty/trenéry snadno dostupné autem, aniž by museli přitom přejíždět trať závodu.

**G0318.** V rozpisu závodu musí být na mapě vyznačeny trasy jak se doprovod závodníků do technických a občerstvovacích zón dostane.

**G0319.** V občerstvovacích / technických zónách provádí v průběhu závodu kontrolu jmenování rozhodčí nebo traťoví komisaři.

#### **Občerstvovací zóny**

**G0320.** Pořadatel musí zajistit občerstvovací zóny, kde mají závodníci přístup k jím poskytnutým nápojům a jídlu.

**G0321.** V občerstvovacích zónách musí být také pořadatelem poskytnuto příslušné nářadí, aby zde měli závodníci možnost vyřešit své případné technické problémy. Závodníci si zde také mohou uložit náhradní díly pro vlastní potřebu.

#### **Technické zóny**

**G0322.** Pořadatel musí zajistit mezi každou z občerstvovacích zón také technickou zónu. V této zóně mohou závodníci opravovat nebo měnit jakoukoliv součást kola s výjimkou rámu

nebo zde mít externí mechanickou pomoc nebo si mohou vzít jídlo a pití od doprovodné osoby/pomocníka/asistenta/ trenéra.

Rozdíl oproti občerstvovací zóně je v tom, že v technických zónách pořadatel neposkytuje jídlo a pití.

**G0323.** V technických zónách musí být pořadatelem poskytnuto příslušné nářadí, aby zde měli závodníci možnost vyřešit své případné technické problémy. Závodníci si zde také mohou uložit náhradní díly pro vlastní potřebu.

### ZNAČENÍ MÍSTA ZÁVODU A TRATĚ

**G0324.** Značení je velmi důležité, aby umožnilo účastníkům závodu snadno se orientovat v místě konání závodu. Veškeré značení na trati gravel musí být umístěno nejpozději den před startem závodu, aby závodníci mohli na trati trénovat.

**G0325.** Jasné a přesné značení se používá v pravidelných vzdálenostech, a to jak uvnitř, tak i vně místa konání závodu. Značení by mělo nést oficiální logo závodu.

**G0326.** Nápisové značení jsou uvedeny v jazyce pořadatele a u mezinárodních závodů také v angličtině.

#### Směrové šipky

**G0327.** Trať závodu gravel musí být po celé délce řádně vyznačena dobře viditelnými směrovkami. Pořadatel navíc fyzicky vymezí trať pomocí bariér, barevných pásek atd. zejména pokud existuje riziko, že se závodníci úmyslně nebo jinak od tratě odchýlí.

- Směrové šipky (černé šipky na bílém nebo žlutém podkladu) vyznačují trasu, kterou je třeba jet, signalizují změny směru, křižovatky a všechny potenciálně nebezpečné situace. Minimální rozměry směrových šipek musí být 40 cm x 20 cm a nesmí být umístěny ve výšce větší než 1,5 m od země.
- Šipky musí být umístěny na pravé straně tratě s výjimkou pravých zatáček, kde tyto šipky musí být umístěny před zatáčkou a v zatáčke na levé straně tratě.
- Šipka pro potvrzení správného směru, kterým je třeba se řídit, musí být umístěna 10 m před každou křižovatkou, na křižovatce a 10 m za křižovatkou.
- Znak „X“ používaný k označení chybného směru musí být umístěn tak, aby byl jasně viditelný.
- Směrové šipky by neměly zanechávat žádné pochybnosti o směru, kterým se má jet.

Každá trať je vyznačena nejméně den před startem závodu, aby závodníci mohli na trati trénovat. Značení musí být zkontrolováno pořadatelem ráno před oficiálním tréninkem a závodu.

#### Speciální panely

**G0328.** Kromě standardních značek, které upozorňují závodníky na nebezpečí na trati nebo udávají směr jízdy, kterým se mají řídit, musí být na obou stranách tratě závodu instalovány také speciální panely, a to následovně:

- Panely musí být umístěny tak, aby označovaly posledních 50 km, 25 km, 10 km, 5 km, 1 km a 500 m před cílovou metou;
- Přítomnost následující občerstvovací nebo technické zóny musí být označena panelem 500 m před každou zónou;
- Všechny technické charakteristiky stoupání musí být uvedeny na panelech na úpatí každého významného stoupání a musí obsahovat průměrný a maximální sklon a délku stoupání.

**G0329.** S trati se mohou závodníci seznámit před závodem, v průběhu závodu jiné kategorie již nesmí projíždět vytyčenou trať. Neuposlechnutí může být potrestáno až zákazem startu.

**G0330.** Trať závodu gravel je zkontrolována hlavním rozhodčím společně s osobou určenou organizačním výborem jakožto zodpovědnou za trať. Hlavní rozhodčí má právo po kontrole určit konečnou verzi podoby tratě, případně ji změnit.

**G0331.** Rozhodčí na trati a traťoví komisaři v průběhu závodu kontrolují průjezdy závodníků a vedou o tom písemné záznamy, které po ukončení závodu předají hlavnímu rozhodčímu. Za zkrácení trati musí být závodník vyloučen.

### **TECHNICKÉ ZABEZPEČENÍ**

**G0332.** Pro rozhodčí v cíli musí být instalováno na úrovni cílové čáry zvýšené pódium s přístřeškem, které by mělo být prioritně umístěno na levé straně cílové mety.

**G0333.** Pro závodníky musí být k dispozici šatna a dále sprchy s teplou a studenou vodou. Tato zařízení musí být situována maximálně 2 km od cílové mety.

**G0334.** Pořadatel závodu musí vybavit rozhodčí vysílačkami, které umožní nezávisle spojení na jednom kanále rozhodčích mezi sebou a na druhém kanále spojení mezi rozhodčími a pořadatelem.

### **ZDRAVOTNÍ ZABEZPEČENÍ**

**G0335.** Pořadatel každého závodu gravel musí zajistit přiměřenou lékařskou službu.

**G0336.** V blízkosti tratě musí být stanoviště první pomoci, kde musí být k dispozici lékař a zdravotníci kvalifikovaní pro poskytnutí první pomoci podle příslušných zákonů. Pro zajištění rychlého převozu zraněných do nemocnice musí být na místě k dispozici alespoň jeden sanitní vůz.

**G0337.** Základní zdravotní zajištění je povinné při všech oficiálních trénincích včetně těch, které se případně konají den před závodem.

**G0338.** Pořadatel musí před zahájením závodu poskytnout zúčastněným týmům a závodníkům seznam nemocnic, které pořadatel oslovil, aby v nich mohli být přijati zranění závodníci.

#### **Úrazové pojištění a pojištění odpovědnosti závodníků**

**G0339.** Pořadatel musí zajistit, aby všichni cyklisté, kteří se zúčastní akce, měli odpovídající zdravotní pojištění a pojištění odpovědnosti za škodu.

**G0340.** Každý závodník je odpovědný za to, že má odpovídající zdravotní pojištění. To lze zajistit buď prostřednictvím individuální závodní licence (od národní federace přidružené k UCI) pokrývající závody, kterých se účastní nebo prostřednictvím soukromého pojištění.

#### **Lékařské potvrzení závodníků**

**G0341.** *K potvrzení fyzické způsobilosti závodníků kategorie amatéři / hobby cyklisté bez licence k účasti na závod gravel musí pořadatel poskytnout jednu z následujících záruk:*

*- Bud' že každý účastník je držitelem lékařského potvrzení o způsobilosti k provozování cyklistiky, které mu vystavil lékař;*

*- Nebo že pořadatel v podmínkách přihlášky stanoví, že účastník prokáže (a podepíše) skutečnost, že je v naprostém pořádku a způsobilý k fyzické námaze potřebné pro takový cyklistický závod gravel.*

### **BEZPEČNOST TRATĚ**

**G0342.** Pořadatel musí ve vhodné vzdálenosti označit / signalizovat jakoukoliv překážku, která je mu známá nebo kterou může předvídat a která představuje mimořádné riziko pro bezpečnost závodníků.

**G0343.** Všechna nebezpečná místa (dopravní ostrůvky, středové pásy, zatáčky atd.) musí být chráněna balíky slámy (zabalené v plastu), matracemi nebo jinou vhodnou bezpečnostní výplní.



- G0344.** Zásahová vozidla se zvláštními signály (blikající modrá světla a/nebo siréna) policie, hasičů, sanitek a vozidel ostrahy musí mít vždy přednost a musí jim být všemi účastníky umožněn okamžitý průjezd po pravé polovině jízdního pruhu.
- G0345.** Vozidla ve zvláštní službě (např. záchranné služby) mohou vjet na trať závodu kdykoliv, v případě potřeby i v protisměru.
- G0346.** Použití lehkých bariér (např. plastových) je zakázáno. Bariéry musejí být zatížené, aby se nepřevrátily vlivem silného větru respektive tlaku diváků, případně jiného vlivu.
- G0347.** Používání nebezpečných prvků podél tratě jako jsou kovové dráty (ostnaté nebo i hladké) a jiných materiálů, které mohou být zdrojem nebezpečí pro závodníky je zakázáno. Navíc trať musí být dostatečně vzdálená od jakýchkoliv prvků, které by představovaly nebezpečí pro závodníky.
- G0348.** Přístup do prostoru startu a cíle závodu a technických / občerstvovacích zón mají výhradně závodníci, pořadatelé, osoby s licencí a akreditovaní novináři. Pořadatel musí striktně kontrolovat vstup do těchto zón.
- G0349.** Pořadatel musí mít dostatečný počet osob pro zajištění bezpečnosti závodníků a diváků během závodů a oficiálních tréninků.
- G0350.** Tam, kde je to nutné, by měl pořadatel poskytnout traťovým komisařům žlutou vlajku a píšťalku a tito byli umístěni v přiměřené vzdálenosti před nebezpečnými místy tak, aby se předešlo nehodám.
- G0351.** Rádiová nebo mobilní telefonní podpora je během akce nezbytná. Pořadatel proto zavede systém, který umožní rychlou a efektivní komunikaci mezi osobami zapojenými do organizace, včetně traťových komisařů rozmístěných po závodě. Po celou dobu akce bude k dispozici a také zveřejněno tiskové číslo.
- Nafukovací konstrukce**
- G0352.** Nafukovací oblouky, které překleňují trať s výjimkou vyznačení pozice startovní čáry, jsou pro závody gravel zakázány.

### ZAŘÍZENÍ GPS

- G0353.** Pořadatel by měl poskytnout všem účastníkům GPX soubor tratě závodu, aby si jej mohli stáhnout do zařízení GPS jako zálohu pro sledování tratě.

## § 04. STARTOVNÍ ČÍSLA - IDENTIFIKACE ZÁVODNÍKŮ

- G0401.** Závodníci v závodech gravel musí nosit pro jejich identifikaci jedno závodové číslo a dále musí mít jedno stejné číslo umístěné vpředu na řídicích kolech.
- G0402.** Závodové číslo musí mít tyto rozměry: výška 15 cm, šířka 14 cm, výška číslic 10 cm, tloušťka písma 1,5 cm. Reklama je povolena v horní a ve spodní části čísla, výška reklamního nápisu 2,5 cm.
- G0403.** Číslo umístěné vpředu na řídicích kolech musí mít tyto rozměry: výška 15 cm, šířka 14 cm, výška číslic 8 cm, tloušťka písma 1,5 cm. Reklama je povolena v horní a ve spodní části čísla, výška reklamního nápisu 2,5 cm.
- G0404.** Startovní čísla jsou závodníkům vydávána po kontrole licencí *nebo lékařského potvrzení*, kterou provádí rozhodčí. Startovní čísla poskytnutá pořadatelem musí závodníci použít bez jakýchkoliv změn.
- G0405.** Pokud není stanoveno jinak, startovní čísla mají černé číslice na bílém pozadí.
- G0406.** Při vyšší počtu startujících závodníků v jednotlivých věkových kategoriích je vhodné změnit barvu číslic a pozadí startovních čísel tak, aby byla odlišná pro každou věkovou kategorii. V každém případě musí být zachována jejich dobrá čitelnost (viz příklady použitých barev pro věkové skupiny v Příloze 2 těchto pravidel).

- G0407.** Závodníci musí zajistit, aby jejich identifikační číslo bylo vždy jasně viditelné a čitelné. Číslo vpředu na řídítkách kola musí být umístěné a upevněné tak, aby bylo viditelné v celém rozměru jeho plochy včetně reklamy, jak uvedeno v článku G0403. Závodná startovní čísla se připevňují na trikot tak, aby se nemohla shrnout, nesmějí se zakládat nebo překládat. V cíli nesmí mít závodník na sobě nic, co by startovní číslo překrývalo.
- G0408.** Závodné startovní číslo se připevňuje na stranu, na které bude v cíli sbor rozhodčích a cílová kamera tak, aby bylo dobře čitelné jak pro rozhodčí, tak i pro cílovou kameru.
- G0409.** Závodník, který má nedbale připevněné nebo jinak upravené startovní číslo nebo identifikační elektronické zařízení, může být penalizován podle tabulky trestů UCI/národní federace pro závody gravel.
- G0410.** Závodník, nebo jeho kolo může být vybaveno systémem GPS pro sledování polohy závodníka v závodě. Závodníci a týmy musí respektovat takový požadavek ze strany pořadatele, UCI jeho zástupce nebo rozhodčího UCI.
- G0411.** Je-li vydáno závodníkům elektronické zařízení umožňující jejich identifikaci (transpondér) nebo lokalizaci (tracker), závodníci jsou povinni ho nosit navíc se startovními čísly uvedenými v článku G0401.
- G0412.** Elektronické zařízení musí být totožné pro všechny závodníky startující v daném závodě. Toto zařízení bude považováno za identifikační číslo stejně jako startovní čísla uvedená v článku G0401.
- G0413.** Ustanovení uvedená v § 04. STARTOVNÍ ČÍSLA, IDENTIFIKACE ZÁVODNÍKŮ a body 3.7, 3.8 a 3.9 v TABULCE TRESTŮ PRO NÁRODNÍ ZÁVODY GRAVEL těchto pravidel (Příloha 3) zůstávají v platnosti.
- G0414.** Závodník, který vzdá závod, musí své identifikační číslo okamžitě odejmout.

## § 05. KOLA A VYBAVENÍ PRO ZÁVODY GRAVEL

### ZÁSADY

- G0501.** Závodník musí dbát, aby jeho vybavení (kolo s jeho příslušenstvím a připojenými prvky, přílba, sportovní úbor, atd.) nebylo z hlediska jeho kvality, použitého materiálu a technického pojetí zdrojem žádného nebezpečí jak pro něj samého, tak pro ostatní závodníky.
- G0502.** Každý závodník musí dbát, aby vybavení, které používá při závodech gravel, bylo homologované UCI podle platných ustanovení homologačních protokolů, které jsou k dispozici na internetu UCI.  
UCI, ČSC a ostatní členské federace UCI nejsou odpovědné za důsledky vyplývající pro závodníka z použití kola a vybavení ani za škody, které by závodníkovi vznikly tím, že jeho kolo neodpovídá předpisům. Používané materiály musí splňovat všechny příslušné požadavky na jakost a bezpečnost ISO (jak je pro ilustraci uvedeno v Clarification Guide *Guide de clarification du règlement technique* ([ctfassets.net](http://ctfassets.net)) zveřejněném na webových stránkách UCI), jakož i jakékoli další normy platné v zemi konání závodu.
- G0503.** Držitel licence musí používat kola a vybavení, které je certifikováno a vyhovuje normám jakosti a bezpečnosti, jak je stanoveno výrobcem, bez jakýchkoli změn. Držitel licence je zcela a výlučně odpovědný za jakoukoli úpravu kola a vybavení, zejména v případě nehody, a může také být předmětem disciplinárních sankcí v souladu s předpisy UCI a národní cyklistické federace.
- G0504.** V žádném případě skutečnost, že závodník mohl v závodě odstartovat, nezavazuje UCI, ČSC a ostatní členské federace UCI k odpovědnosti, neboť kontrola kola a spor-

- tovního úboru případně prováděná rozhodčími, pověřenou osobou, orgánem ČSC nebo UCI je omezena na shodnost s čistě sportovními požadavky.
- G0505.** V případě potřeby může být kontrola vybavení a materiálu provedena po závodě a to na žádost hlavního rozhodčího, pověřené osoby nebo orgánu ČSC a UCI. V případě nutnosti může pro tento účel rozhodčí, pověřená osoba a orgán ČSC nebo UCI zabavit materiál závodníka pro následnou kontrolu, a to jak před startem, v průběhu závodu, nebo po jeho skončení bez ohledu na to, zda byl tento materiál při závodě použit či nikoliv. V případě, že zabavený materiál neodpovídá pravidlům UCI, může být UCI zadržen až do ukončení případné disciplinární procedury.
- Kromě pravomoci rozhodčích činit rozhodnutí o vybavení a materiálu v souladu s předpisy UCI a tabulkami přestupků při závodech každé disciplíny, mají také jiné pověřené osoby jmenované UCI pravomoc rozhodnout, zda vybavení může být v soutěži použito nebo ne. O jmenování takového zmocněnce pro daný závod bude UCI informovat pořadatele a sbor rozhodčích.
- G0506.** Každý, kdo se vyhne kontrole materiálu, odmítne kontrolu materiálu nebo zabrání rozhodčímu nebo jinému příslušnému orgánu, aby provedl kontrolu materiálu, bude sankcionován takto:
- Závodník nebo jiný člen týmu: zastavení činnosti od jednoho měsíce až na jeden rok a/nebo pokuta 1 000 - 100 000 CHF.
- Tým nebo jiný subjekt reprezentovaný závodníkem: zastavení činnosti od jednoho až do šesti měsíců a/nebo pokuta od 5 000 do 100 000 CHF.
- G0507.** Za účelem ověření shody vybavení, které závodníci a týmy hodlají používat v soutěži, s předpisy UCI, může UCI vydat specifické registrační postupy, které stanoví postup a požadavky na vybavení, které má být použito.

### TECHNICKÉ NOVINKY

- G0508.** Technické novinky, které se týkají všeho co závodníci a ostatní majitelé licencí používají nebo s sebou při závodě nosí (kola, připojená zařízení, příslušenství, přílby, sportovní úbor, komunikační prostředky, vestavěná technologická zařízení, telemetrické jednotky, senzory atd.) mohou být používány až po schválení UCI. Žádosti musí být podány na UCI a doloženy veškerou nutnou dokumentací.
- G0509.** Náklady spojené s technickými studiemi jsou k tíži žadatele a stanoví je UCI podle složitosti předkládané technické novinky. UCI posoudí přípustnost technických novinek z hlediska sportovního a technického a dá k nim stanovisko do 6 měsíců od předložení kompletního souboru, který zahrnuje žádost, všechny příslušné díly a všechny další dokumenty požadované UCI. Použití inovace má platnost od data jejího schválení. Za technickou novinku ve smyslu tohoto článku se nepovažuje novinka, která plně odpovídá specifikacím stanoveným v těchto pravidlech.
- G0510.** Pokud sbor rozhodčích usoudí před startem závodu, že příslušnou technickou novinku UCI dosud neschválila, nepovolí závodníkovi, který se nevzdal jejího použití startovat. V případě, že závodník použije novinku v průběhu závodu, je vyloučen ze závodu nebo diskvalifikován. Rozhodnutí sboru rozhodčích je konečné bez práva odvolání.
- G0511.** Pokud použití technické novinky nebo materiálu, které nebylo ještě schváleného UCI, nebylo zjištěno a sankcionováno rozhodčími, rozhodnutí o diskvalifikaci může být vydáno disciplinární komisí UCI. Disciplinární komisí svolává UCI z titulu úředního nebo na žádost kteréhokoliv zainteresovaného držitele licence. Disciplinární komise rozhodne až po obdržení stanoviska materiálové komise UCI.
- Mimo závody rozhoduje o tom, zda se jedná o technickou novinku a zda musí být uplatněn postup schvalování uvedené výše, výhradně Mezinárodní cyklistická unie UCI.

## KOMERCIALIZACE MATERIÁLU / TECHNIKY

- G0512.** Veškerý materiál / technika / vybavení musí být takového typu, které se prodává pro použití každému, kdo provozuje cyklistiku jako sport.
- G0513.** Veškerý materiál / technika / vybavení ve fázi vývoje, které ještě není k dispozici pro prodej (prototyp), musí být před jeho použitím předmětem žádosti o povolení od UCI Equipment Unit. Povolení bude uděleno pouze pro takový materiál / techniku / vybavení, které jsou v konečném stadiu vývoje a pro něž se prodej uskuteční nejpozději 12 měsíců po prvním použití v závodě. Výrobce může požádat o jedno jediné prodloužení statusu prototypu, existují-li k tomu relevantní důvody.
- G0514.** Při posuzování žádosti o použití materiálu / techniky / vybavení, které ještě není dostupné v prodeji, bude UCI Equipment Unit věnovat zvláštní pozornost bezpečnosti materiálu / techniky / vybavení, které mu bude předloženo ke schválení. Použití materiálu / techniky / vybavení speciálně určeného pro dosažení mimořádného výkonu (rekordu ap.) není povoleno.
- G0515.** S výhradou prototypů (tj. materiál / technika / vybavení, které ještě není v prodeji k dispozici) musí být tento materiál / technika / vybavení komerčně dostupné, aby mohlo být použito při cyklistických závodech. Požadavkem komerční dostupnosti se rozumí, že materiál / technika / vybavení / vybavení je pro každého dostupné prostřednictvím přímého objednávkového systému otevřeného všem (ať už u výrobce, distributora nebo prodejce). Jakmile byla objednávka zadána, musí být potvrzena do 30 dnů a produkt dodán do 90 dnů. Kromě toho musí být prodejní cena veřejná, v realitě nesmí být materiál / technika / vybavení nedostupné a nesmí být nepřiměřeně drahé ve srovnání s výrobky podobné kategorie.
- G0516.** Materiál / technika / vybavení, které není v době konání akce komerčně dostupné ani nemá platné povolení jakožto prototyp, nesmí být použito. Porušení tohoto pravidla je sankcionováno diskvalifikací výsledků, kterých bylo dosaženo s použitím tohoto materiálu / techniky / vybavení a/nebo pokutou 5 000 až 100 000 CHF.

## ZÁVODNÍ KOLA

### Preambule

- G0517.** Závodní kola musí být v souladu s duchem a principem cyklistiky jako sportu. Duch předpokládá, že cyklisté budou v cyklistických závodech soutěžit za rovných podmínek. Princip prosazuje nadřazenost člověka nad strojem.

### Definice

- G0518.** Závodní kolo je dopravní prostředek se dvěma koly o stejném průměru. Přední kolo je řídicí, zadní kolo je hnací a je uváděno do pohybu systémem šlapání pomocí řetězu.

### Pozice

- G0519.** Závodník musí na svém kole zaujmout pozici vsedě (základní pozice). Tato pozice vyžaduje jediné následující opěrné body: nohy na pedálech, ruce na řídicích a zadnice na sedle.

### Řízení

- G0520.** Kolo musí být opatřeno systémem řízení pomocí řídítek, který umožní jeho řízení a ovládní v každých podmínkách a za plné bezpečnosti.

### Pohon

- G0521.** Pohna kolo je zajišťován výhradně nohama (svalový řetězec dolních končetin) otočným pohybem pomocí pedálů bez elektrické nebo jakékoliv jiné pomoci.

## KOLA PRO ZÁVODY GRAVEL

- G0522.** Pro závody gravel jsou povoleny všechny typy jízdních kol se sníženými řídicíky:

- kola gravel
- silniční kola
- cyklokrosová kola

Elektrokola, horská kola, kola pro jízdu v poloze vleže a tandemy jsou zakázány.

- G0523.** Řídítka (specifikace pro řídítka viz článek 1.3.022 pravidel UCI/G0541 těchto pravidel) mohou být libovolného tvaru, ale musí být jednoduché konstrukce a bez koncovek nebo nasazovacích nástavců (triatlonová řídítka a jakékoli jiné systémy prodloužení řídítek jsou zakázány).
- G0524.** Kola pro závody gravel nemají žádná minimální nebo maximální omezení šířky pneumatiky.
- G0525.** V žádném případě nelze při závodech gravel použít ortézy nebo mechanické protézy dolních končetin.

### TECHNICKÉ SPECIFIKACE

- G0526.** Technické specifikace uvedené v tomto paragrafu se vztahují na kola používaná pro závody gravel.

### ROZMĚRY

- G0527.** Rozměry závodních kol pro gravel musí odpovídat níže uvedeným hodnotám - viz schéma ROZMĚRY (1).
- G0528.** Půdorys kola nesmí přesáhnout rozměr 185 cm délky a 50 cm šířky.
- G0529.** Špice sedla musí být situována minimálně 5 cm za svislici procházející osou šlapání. Špice sedla může být posunuta až na svislici procházející osou šlapání, pokud je to nutné v rámci výjimky - viz schéma ROZMĚRY (2).  
Závodník, který pro výše uvedené důvody musí používat kolo, jehož rozměry jsou nižší než zde uvedené, je povinen o této skutečnosti informovat rozhodčí v okamžiku kontroly kola.
- G0530.** Rovina procházející nejvyšším bodem na přední a zadní straně sedla, může mít maximální úhel sklonu 9 stupňů vůči vodorovné rovině.  
Délka sedla je minimálně 24 cm a maximálně 30 cm. Tolerance 5 mm je povolena.
- G0531.** Vzdálenost mezi osou šlapání a zemí musí být min. 24 cm a max. 30 cm.
- G0532.** Vzdálenost mezi svislicemi procházejícími osou šlapání a osou předního kola musí být min. 54 cm a max. 65 cm.
- G0533.** Vzdálenost mezi svislicemi procházejícími osou šlapání a osou zadního kola musí být min. 35 cm a max. 50 cm.
- G0534.** Vnitřní rozteč přední vidlice nesmí přesáhnout 11,5 cm a zadní vidlice 14,5 cm.
- G0535.** Průměr kol musí být min. 550 mm a max. 700 mm (měřeno včetně galusky nebo pláště).
- G0536.** Pro závody gravel s hromadným startem mohou být používány pouze modely kol předem schválené UCI.

Výplet kola musí obsahovat minimálně 12 paprsků, průřez paprsků může být kruhový, oválný nebo plochý avšak jeho rozměr nesmí v žádné sekci přesáhnout 10 mm.

Kola používaná v disciplíně gravel musí splňovat požadavky nárazového testu, jak je stanoveno v normě ISO 4210-2:2023 Cyklistika – Bezpečnostní požadavky na jízdní kola, oddíl 4.10.7.2.2., odstavec 2. Splnění těchto požadavků se týká jak předních tak zadních kol, bez ohledu na materiály, brzdové systémy a další vlastnosti. Výrobci kol musí požádat o schválení předložením prohlášení o shodě UCI. Podrobný postup a formulář, který musí výrobci kol vyplnit, aby mohli požádat o schválení, jsou k dispozici v sekci "Equipment" na webových stránkách UCI. [Protocole homologation roues - Approval protocol for wheels - 05.01.2023 - ENG.pdf \(ctfassets.net\)](#)

Aby byly splněny požadavky a byla zaručena kompatibilita mezi komponenty, musí ráfky odpovídat normě ISO 5775-2 a pneumatiky normě ISO 5775-1.

Aktualizovaný seznam homologovaných kol je zveřejněný na internetových stránkách UCI v dokumentu Liste des roues homologuées / List of approved wheels:

[Liste des roues homologuées - List of approved wheels - FRA-ENG.pdf \(ctfas-sets.net\)](#)

Postup žádosti o schválení stanovený v tomto článku se nemusí dodržovat pro kola, která splňují definici tradičních kol.

#### **Definice tradičních kol**

- Výška ráfku: méně než 25 mm
- Materiál ráfku: aluminium
- Výplet kola: minimálně 20 ocelových paprsků, které jsou demontovatelné
- Obecně: všechny součásti kola musí být identifikovatelné a komerčně dostupné.

## ROZMĚRY (1)

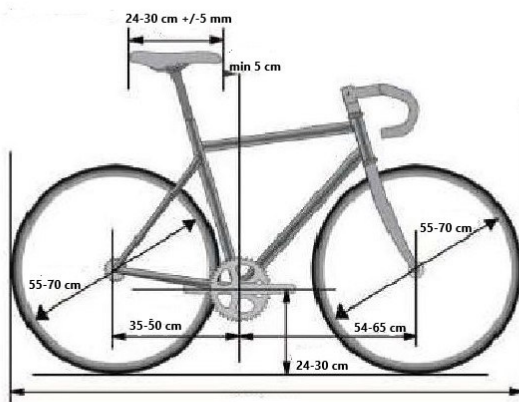

max délka 185 cm

pohled zezadu

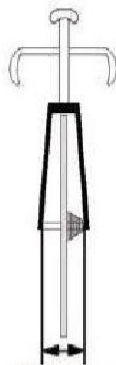
max 14,5 cm  
zadní vidlice

pohled zepředu

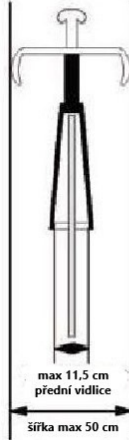
max 11,5 cm  
přední vidlice

šířka max 50 cm

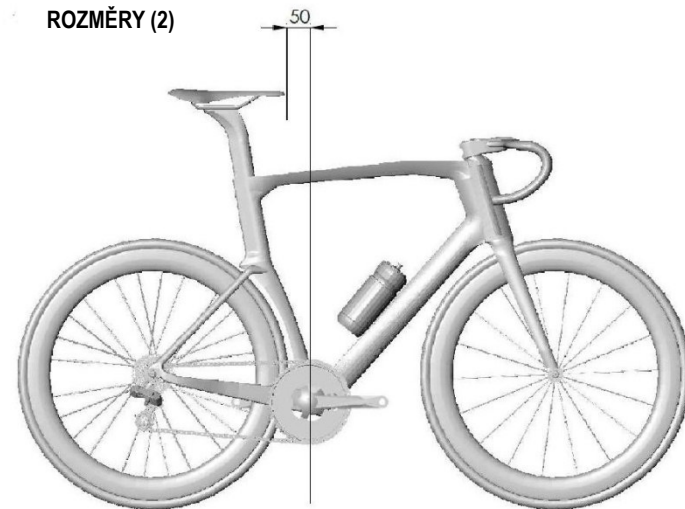

### HMOTNOST

**G0537.** Celková hmotnost závodního kola pro gravel (v provozuschopném stavu bez příslušenství, které mohou být během závodu odstraněny) nesmí být nižší než 6,800 kg.

Láhev, palubní počítače, GPS zařízení a ostatní odnímatelné příslušenství musí být během kontroly hmotnosti odstraněny. Nicméně držáky na láhve a upínací systémy jsou součástí vážení a během vážení tak zůstávají na místě.

### FORMA

**G0538.** Pro závody gravel musí být rám klasického typu tj. „trojúhelníkového tvaru“. Rám bude tvořen rovnými nebo vytaženými trubkovými prvky (ve tvaru kruhovém, oválném, zploštěném, „vodní kapky“ nebo jiném), přičemž přímka proložená prvky nesmí v žádném případě s výjimkou suportů (6) a zadních vidlic (5) vystupovat mimo jeho obrys. Jednotlivé prvky rámu budou uspořádány takovým způsobem, aby spojovací body odpovídaly následujícího schématu:

- horní rámová trubka (1) spojuje horní část hlavové trubky řízení (2) s horní částí zadní rámové trubky (4)
- zadní rámová trubka (4) se připojuje na pouzdro osy šlapání
- šikmá spodní rámová trubka (3) připojuje pouzdro osy šlapání ke spodní části hlavové trubky řízení (2)
- zadní trojúhelníky jsou tvořeny zadními vidlicemi (5), suporty (6) a zadní rámovou trubkou (4) a to tak, aby spojovací body zadních vidlic nepřesáhly limit stanovený pro sklon horní rámové trubky - viz schéma FORMA (1).

Sedlovka musí splňovat rozměrová omezení platná pro zadní rámovou trubku (4) a může být připevněna k rámu kdekoliv na zadní rámové trubce (4) a / nebo na horní rámové trubce (1) – viz schéma FORMA (2).

**G0539.** Prvky tvořící rám mají maximální výšku 8 cm a minimální tloušťku 1 cm.

Minimální tloušťka prvků přední vidlice je 1 cm přičemž tyto prvky mohou být rovné nebo zahnuté (7) - viz schéma FORMA (1).



**G0540.** Sklon horní rámové trubky (1) je povolen, pokud tento prvek zapadá do vodorovné šablony definované maximální výškou 16 cm.

Efektivní šířka zóny hlavové trubky řízení (2) nesmí v nejužším místě mezi vnitřním spojením horní a spodní rámové trubky a nejpřednější části hlavové trubky řízení přesáhnout 16 cm.

Mezi hlavovou trubku řízení a představec řídítek lze přidat další rámové prvky. Tyto části musí rozměrově zapadnout do návaznosti pouzdra hlavové trubky řízení.

Na spojích mezi rámovými prvky jsou povoleny rovnoramenné kompenzační trojúhelníky, jejichž dvě odvěsny mají délku 8 cm. Výjimkou je spojení zadní vidlice a zadních suportů, kde kompenzační trojúhelníky nejsou povoleny - viz schéma FORMA (3).

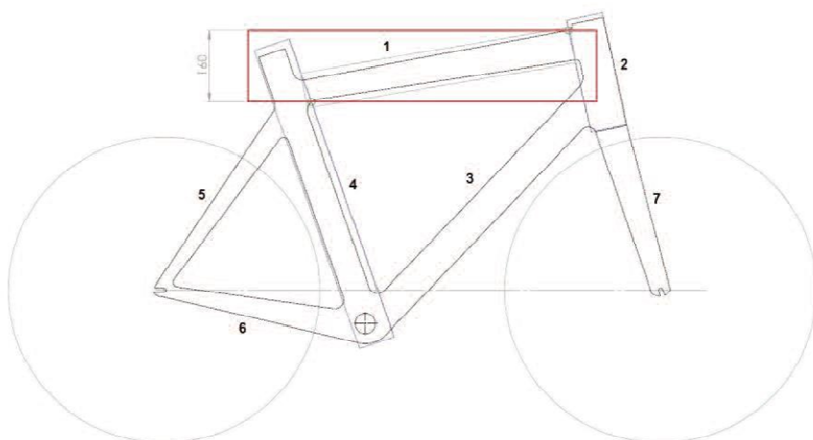
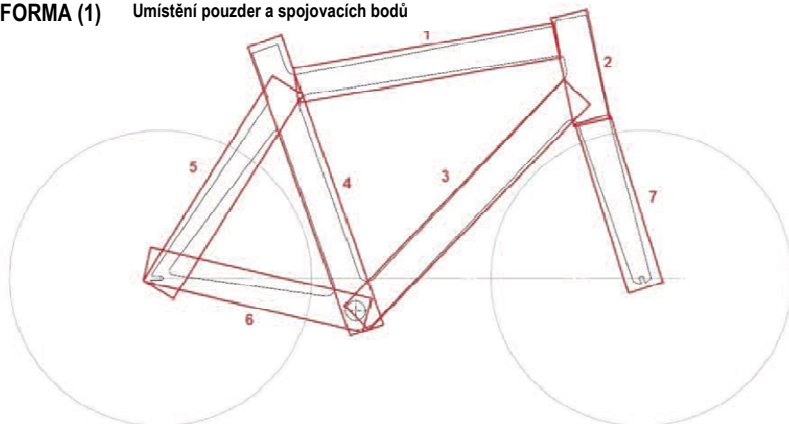
**FORMA (1) Umístění pouzder a spojovacích bodů**

Trubky 1, 2, 3, 4 : 2,5cm minimum & 8cm maximum

Trubky 5, 6, 7 : 1cm minimum & 8cm maximum

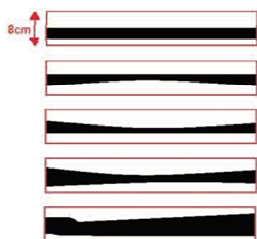

Rovné nebo vytažené trubkové prvky

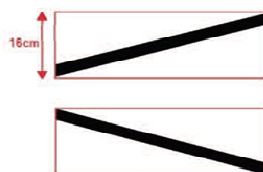

Sklon horizontální trubky



Přímka proložená prvkem rámu nesmí vstupovat mimo jeho obrys

**FORMA (2)**

Umístění pouzdra na sedlovku

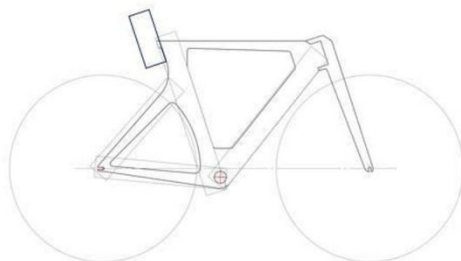

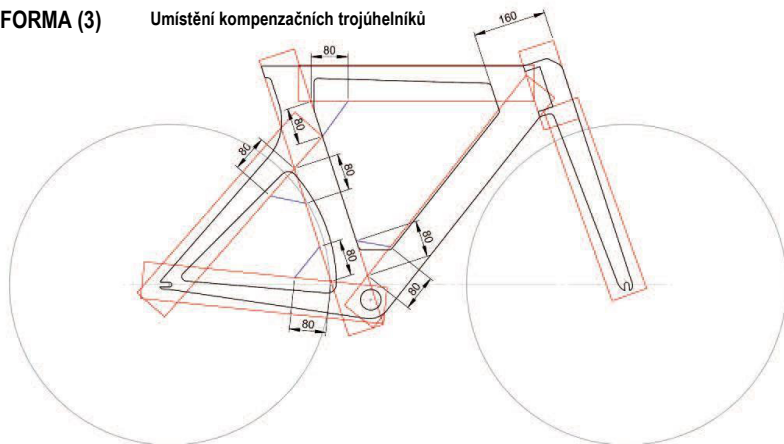
**FORMA (3)** Umístění kompenzačních trojúhelníků

## STRUKTURA

### Řídítka

**G0541.** Pro závody gravel je povoleno používání pouze řídítek klasického typu - viz schéma STRUKTURA (1A).

Řídítka musí být situována v prostoru vymezeném takto:

- v horní části horizontálou procházející vodorovnou rovinou opěry sedla-(B);
- ve spodní části vodorovnou rovinou procházející 100 mm pod vrchní tečnou obou kol (obě kola mají stejný průměr)-(C);
- v zadní části osou sloupku řízení-(D);
- v přední části svislicí procházející ve vzdálenosti 100 mm od osy předního kola-(A) (viz schéma STRUKTURA (1A)).

Kromě toho musí všechna řídítka splňovat následující:

- Maximální rozměr průřezu řídítek je 80 mm;
- Maximální rozměr průřezu představce je 80 mm;
- Minimální rozměr průřezu veškerého příslušenství na řídítkách a představci je 10 mm;
- Na spojích mezi představcem a řídítky jsou povoleny dva rovnoramenné kompenzační trojúhelníky se dvěma stranami 40 mm.

Maximální šířka řídítek pro gravel (měřeno vně – vně) je omezena na 500 mm.

Minimální šířka řídítek pro gravel (měřeno vně – vně) je omezena na 350 mm.

Přidaný oblouk nebo dodatečné prodloužení řídítek jsou pro gravel zakázány.

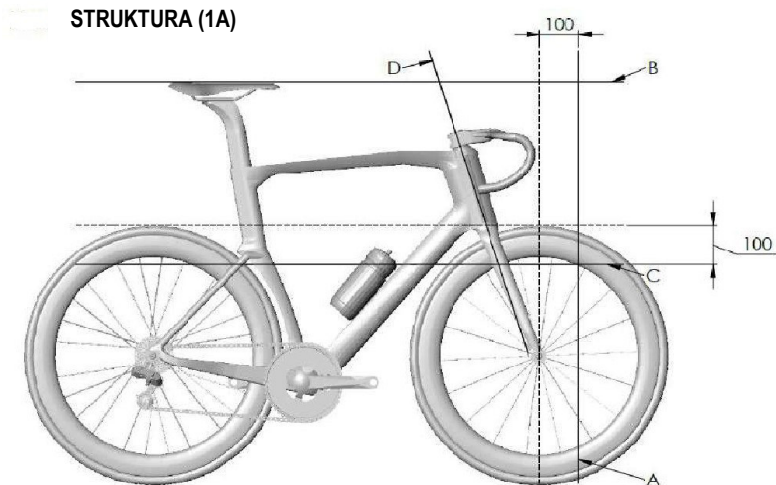

### Ovládání brzd

**G0542.** Ovládání brzd připojených k řídítkům je tvořeno dvěma podpěrami s páčkami. Ovládání brzd musí být možné tahem za páčky s rukama na podpěrách páček a zcela bezpečně, v souladu s maximálním sklonem brzdových pák 10°, jak je popsáno v Příručce technických předpisů UCI [Guide de clarification du règlement technique \(ctfassets.net\)](https://www.uci.ch/assets/2023-2024-TCR-ENG.pdf). Prodloužení nebo úpravy podpěr a páček za účelem jiného použití jsou zakázány. Kombinovaný systém ovládání brzd a dálkového ovládání řazení převodů je povolen.

Středová rovina těla brzdových rukojetí musí být zarovnána se středovou rovinou tradičních řídítek (jejich spodní částí). Mezi oběma rovinami je povolen maximální sklon 10 stupňů (viz ilustrace 1\* níže).

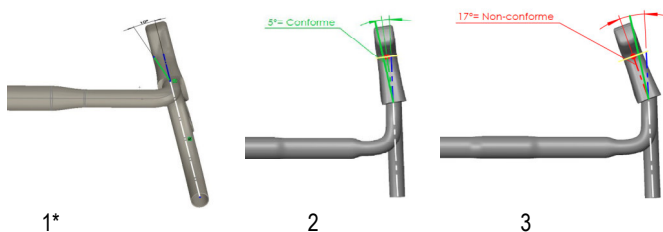

1\* Maximální povolený sklon těla rukojeti brzdy v kombinaci s tradičními rozšířeními řídítky.

### SPECIFICKÁ USTANOVENÍ

**G0543.** Použití ochranných štítů, proudnicových tvarů, aerodynamických krytů nebo jiných zařízení připojených na kolo nebo zapuštěných do hmoty kola, které mají za účel snížit odpor vzduchu, nebo uměle zrychlit pohon je zakázáno.

#### Ochranný štít

**G0544.** Ochranný štít je pevná součást, která tvoří zástěnu nebo rozrážeč vzduchu určená pro ochranu jiné pevné součásti kola za účelem snížení aerodynamického odporu - viz schéma STRUKTURA (2A).

### STRUKTURA (2A)

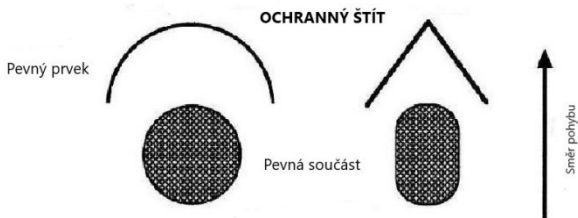

#### Proudnice

**G0545.** Proudnice spočívá v prodloužení nebo zeštíhlení profilu. Proudnice je tolerována pokud poměr délky L k průměru D nepřekročí specifikace rozměrů stanovených v člancích 1.3.020 pravidel UCI / G0538-G0540 těchto pravidel (rámy) a 1.3.022 pravidel UCI / G0541 těchto pravidel (řídítka) - viz schéma STRUKTURA (2B).

## STRUKTURA (2B)

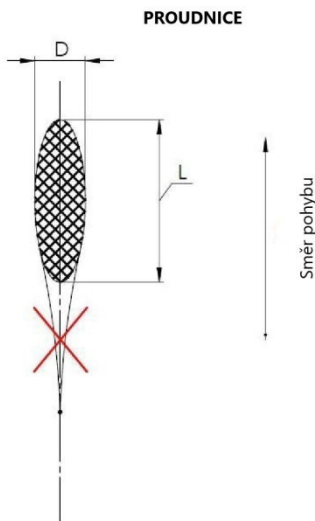

### Aerodynamický kryt

**G0546.** Aerodynamický kryt spočívá v použití nebo přetvoření některé součásti kola takovým způsobem, že tato vytváří kryt pohyblivé části kola, jako jsou kola nebo převod. Proto musí být možné vložit mezi pevnou a pohyblivou součást pevnou kartu typu "kreditní karta" - viz schéma STRUKTURA (3).

## STRUKTURA (3)

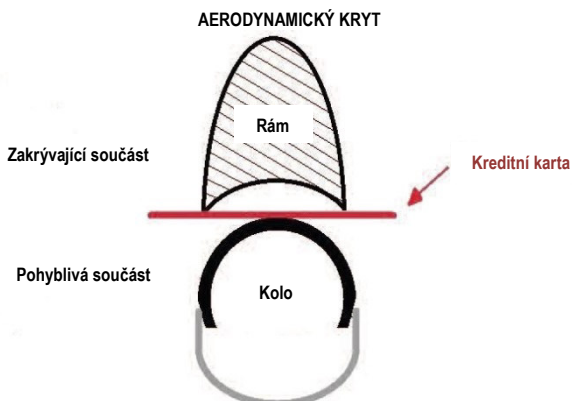

Praktický prostředek pro ověření existence aerodynamického krytu na pohyblivé části jako je kolo: musí být možné vložení (mezi součásti) pevné karty typu „kreditní karta“

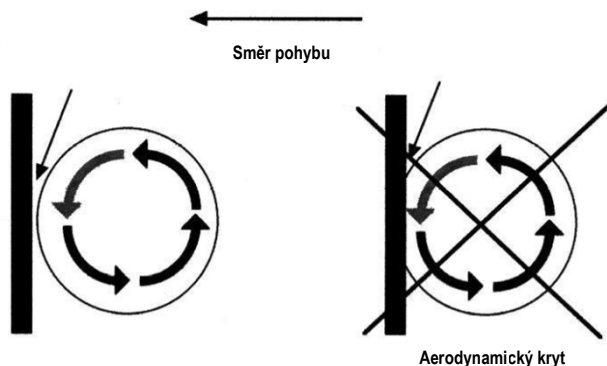

### Láhve

**G0547.** Láhve nesmí být integrovány do rámu a mohou být umístěny pouze na dolní rámové trubce (3) a zadní rámové trubce (4) kola směrem dovnitř rámu. Rozměry průřezů láhví používaných při závodech nesmí překročit 10 cm a nesmí být menší než 4 cm. Jejich objem musí být minimálně 400 ml a maximálně 800 ml.

### Palubní technologie

**G0548.** Palubní technologická zařízení, která zachycují nebo přenášejí data, mohou být namontována na kola nebo je závodníci mohou nosit, pokud jsou povoleny podle tohoto článku, a nejsou dotčena další ustanovení pravidel UCI. Tento článek se týká jakéhokoli zařízení, které zachycuje nebo přenáší data, jak je popsáno níže, mimo jiné včetně senzorů (ať už je závodníci nosí nebo jsou namontované na kole), transpondérů, informačních systémů pro závodníky, telemetrických zařízení.

1. Povolená jsou zařízení, která zachycují nebo přenášejí následující typy dat:

- Poloha: informace týkající se polohy závodníka nebo jeho kola;
- Obrázek: statické nebo pohyblivé obrázky nebo sekvence pořízené z kola (tato zařízení lze namontovat pouze na kolo, pokud zvláštní předpisy dané disciplíny neumožňují závodníkům zařízení nosit);
- Mechanické: informace získané z kola nebo některé z jeho součástí, mimo jiné včetně výkonu, rychlosti, kadence, akcelerometru, gyroskopu, převodu, tlaku v pneumatikách.

2. Povolená jsou zařízení, která zachycují nebo přenášejí následující fyziologické údaje: srdeční tep, tělesnou teplotu, míru pocení. Povolení je však omezeno na přenosové protokoly, které umožňují během závodu prohlížet data výhradně dotyčnému závodníkovi.

3. Zařízení, která zachycují další fyziologické údaje, včetně veškerých metabolických hodnot, jako jsou například glukóza nebo laktát, nejsou však v závodech povolena.

Povolené získávání a přenos údajů stanovených v tomto článku nemůže závodníkovi umožnit nahlédnout do údajů jiného závodníka. Stejně tak týmy smí mít přístup k údajům jen svých závodníků, a to pouze tehdy, když je tento přenos povolen a informace týkající se závodníků jiných týmů nejsou veřejně přístupné.



Jakékoli technologické zařízení namontované na kole musí:

- Být instalováno na systému určeném pro jízdní kola a bez vlivu na certifikaci jakékoliv součásti kola;
- Být bez rizika pro bezpečnost jakéhokoliv závodníka, a proto musí být připevněno tak, aby nemohlo dojít k jeho neúmyslné demontáži nebo bylo neodnímatelné.

UCI může udělit výjimky z jakéhokoliv předpokládaného použití palubní technologie, které není povoleno tímto článkem. Žadosti o výjimky budou posuzovány mimo jiné s přihlédnutím ke kritériím rovného přístupu k vybavení, spravedlnosti a integrity sportu a budou rovněž v souladu s články 1.3.001 až 1.3.006 pravidel UCI / G0501 až G0516 těchto pravidel. Výjimky mohou být omezeny na konkrétní závody a závodníky nebo týmy.

UCI a národní federace nenesou odpovědnost za jakékoli důsledky plynoucí z instalace a používání zařízení palubní technologie držitelé licence, ani za skryté vady, nebo jejich nesoulad s pravidly.

V zájmu jasného výkladu se upřesňuje, že tento článek neupravuje ani jinak neovlivňuje vlastnictví různých údajů, což znamená, že získávání, používání a / nebo využívání údajů podléhá souhlasu držitele příslušných práv na tyto údaje.

- G0549.** UCI, jeho zmocněnec nebo rozhodčí má právo požadovat instalaci vestavěného technologického zařízení za účelem odhalení technologického podvodu v závodě. Jakékoli odmítnutí týmu nebo závodníka respektovat pokyny k používání takového zařízení může být předmětem disciplinárního řízení podle ustanovení o odmítnutí kontroly materiálu.
- G0550.** Používání kotoučových brzd je v závodech gravel včetně tréninku povoleno.
- G0551.** Pro závody gravel je používání pevného pastorku zakázáno. Závodní kolo musí být opatřeno účinným systémem brzd, které působí na obě kola (přední a zadní kolo).
- G0552.** Pro závody gravel včetně kategorie juniorů a juniorek není hodnota převodů omezena.

## § 06. SPORTOVNÍ ÚBOR ZÁVODNÍKŮ

### OBECNÁ USTANOVENÍ

- G0601.** Každý závodník je povinen při závodě nosit trikot s rukávy a krátké kalhoty, které mohou být případně v jednom celku (kombinéza). Za krátké kalhoty se považují takové, které končí nad koleno. Nošení trikotů bez rukávů je zakázáno.
- G0602.** Design trikotů musí být dostatečně odlišný od trikotů mistrů světa, trikotů vedoucích závodníků v pohárech a klasifikacích UCI a národních trikotů.
- G0603.** S výjimkou případů výslovně stanovených v těchto pravidlech, nesmí být přidělen nebo v závodech používán žádný rozlišovací dres.
- G0604.** Žádná část oblečení závodníka nesmí zakrývat nápisy na jeho trikotu nebo identifikační čísla, zejména během závodu a během vyhlášení vítězů.
- G0605.** Design dodatečného oblečení, které se při závodě případně nosí, musí být buď průhledný, nebo blízký designu trikotu s použitím jedné ze základních barev týmu. Musí na něm být uvedeno jméno týmu.

### PŘÍLBY

- G0606.** Nošení pevné ochranné přilby je povinné pro všechny kategorie závodníků při všech závodech gravel včetně tréninku na trati.

**G0607.** Každý závodník odpovídá za to:

- aby jeho přilba byla certifikovaným modelem podle úředních norem bezpečnosti a měla tuto certifikaci řádně vyznačenou;
- aby nosil přilbu v souladu s normou bezpečnosti tak, aby zajistila veškerou ochranu, kterou může poskytnout, zejména aby byla na hlavě řádně nasazena a zajištěna pomocí utaženého pásku;
- aby se vyvaroval jakékoliv manipulaci s přilbou, která by mohla snížit její ochranné vlastnosti, a nepoužíval přilbu, která byla jakkoliv upravována nebo poškozena při nehodě, což mohlo snížit její ochranné vlastnosti;
- aby používal pouze schválenou přilbu, která nebyla poškozena nehodou nebo nárazem;
- aby používal pouze přilbu, která nebyla upravena odebráním nebo přidáním čehokoliv co se týká její konstrukce a tvaru;
- aby používal pouze příslušenství schválené výrobcem přilby.

### TECHNICKÉ SPECIFIKACE PRO SPORTOVNÍ ÚBOR

**G0608.** Úbor závodníka nesmí změnit jeho morfologii a jakýkoliv nepodstatný prvek nebo zařízení, jehož účel není výhradně oblečení nebo ochrana, jsou zakázány. Toto ustanovení platí také pro všechny materiály nebo látky aplikované na kůži nebo oděv, které by samy o sobě oděvem nebyly.

**G0609.** Změny nerovnosti povrchu úboru závodníka jsou povoleny, ale mohou být vytvořeny pouze pletením, tkaním nebo spojením textilních látek. Změny nerovnosti povrchu (zrna) jsou omezeny na výškový rozdíl maximálně 1 mm.

Měření změny nerovnosti povrchu úboru musí být provedeno bez tlaku nebo tahu.



**G0610.** Veškeré oblečení závodníků musí zachovat původní strukturu textilie a nemůže být upraveno tak, aby obsahovalo omezení formy. Proto úbor v neoblečeném stavu nesmí v žádném případě obsahovat žádné samonosné prvky nebo tuhé součásti.

**G0611.** Ponožky a převleky treter závodníků používané při závodě nesmí překročit výšku definovanou poloviční vzdáleností mezi středem vnějšího kotníku a středem hlavy lýtkové kosti – viz obrázek „PONOŽKY A PŘEVLEKY TRETER“.

## PONOŽKY A PŘEVLEKY TRETER

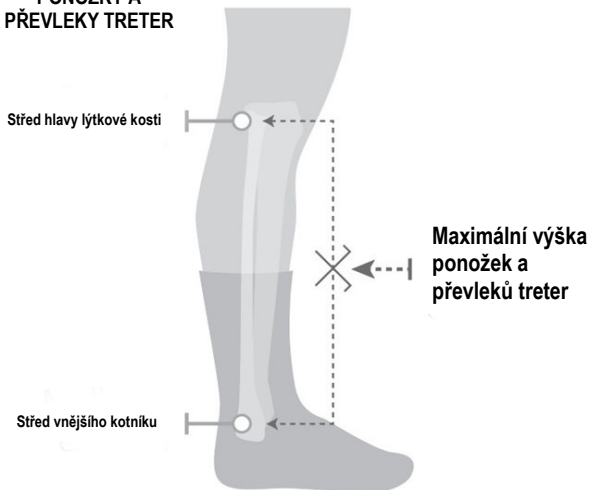

## REKLAMY NA SPORTOVNÍCH ÚBORECH

- G0612.** Ustanovení o sportovních úborech a reklamách na úborech závodníků a jejich doprovodu je platné od okamžiku zahájení soutěží, vstupem do oficiálního prostoru soutěží a startu až do doby, kdy opustí cílový prostor, prostor pro vyhlášení vítězů nebo místnost pro tiskovou konferenci.
- G0613.** Přesné umístění reklamních ploch na sportovních úborech závodníků gravel, stejně jako ostatních disciplín, je uvedeno v dokumentu Charte graphique maillots UCI / Jerseys - UCI Jerseys Visual Guidelines publikovaném na internetu UCI: [2022 UCI JERSEY guidelines v12.pdf \(ctfassets.net\)](#)
- Tým registrovaný UCI**
- G0614.** Pro úbory a reklamy na úborech závodníků, kteří jsou členy týmů registrovaných UCI, platí ustanovení čl. 1.3.035-044 Pravidel UCI.
- Regionální a klubový tým**
- G0615.** Každý klub, jehož závodníci startují v závodech zapsaných do mezinárodního kalendáře UCI, musí na začátku roku předložit ke schválení příslušné národní cyklistické federaci design (barvy a jejich umístění) klubového trikotu a deklarovat své sponzory.
- G0616.** Název regionu a/nebo klubu může být uveden na trikotu v plném nebo zkráceném tvaru.
- G0617.** Závodníci daného klubu musí nosit jednotný úbor, který je zcela v souladu s ustanovením uvedeným výše. Není-li stanoveno jinak, žádný závodník nesmí závodit v barvách jiných týmů, než je klub, který je uveden na jeho licenci.
- G0618.** Kluby mohou na svých úborech uvádět jako reklamu jména (jméno nebo značku) komerčních sponzorů. Mezi klubem a jeho sponzorem musí být uzavřena písemná dohoda.
- G0619.** Jméno, název, firma nebo značka sponzora (sponzorů) mohou být uvedeny na trikotu bez omezení. Dále mohou být na trikotu i další jiné nápisy vztahující se k příslušnému závodu a státu bez omezení jejich počtu.

## Národní tým

- G0620.** Oficiální oblečení národního týmu musí nosit závodníci na Mistrovství světa UCI Gravel a kontinentálních mistrovství v elitní kategorii muži a ženy.
- G0621.** Národní cyklistická federace národního výběru musí předložit sboru rozhodčích na závodech mistrovství světa gravel a kontinentálních mistrovství vzorek národního úboru k validaci. Takto schválený design, barva, umístění a velikost reklamy na národním úboru musí být vždy identické pro všechny závodníky v elitní kategorii muži a ženy, kteří v daných soutěžích startují.
- G0622.** Národní cyklistické federaci se doporučuje, aby před zadáním do výroby předložila vzorky jejich národních úborů UCI.
- G0623.** Úbor závodníků příslušného národního týmu musí být identický s posledním schváleným vzorkem.
- G0624.** Reklamní plochy, jak je podrobně uvedeno v brožuře Charte graphique maillots UCI / Jerseys - UCI Jerseys Visual Guidelines, CHAPTER 5 publikované na internetu UCI: [2022\\_UCI\\_JERSEY\\_guidelines\\_v12.pdf \(cfassets.net\)](https://www.uci.ch/assets/2022_UCI_JERSEY_guidelines_v12.pdf) se použijí podle uvážení národní cyklistické federace.  
 Reklama na trikotu a kraťasech se může pro jednotlivé závodníky lišit.  
 Design národního trikotu a kraťasů může být odlišný podle kategorie závodníků.  
 Navíc na zadní straně trikotu může figurovat jméno závodníka.  
 Výše uvedená ustanovení platí obdobně pro ostatní položky oblečení, které se při závodě případně nosí (dodatečné oblečení, pláštěnky atd.).
- Trikot vedoucího závodníka Světového seriálu UCI Gravel**
- G0625.** 1. Vzhled trikotu vedoucího závodníka Světového seriálu UCI Gravel určuje UCI a je jejím výhradním vlastnictvím. Trikot nemůže být reprodukován bez souhlasu UCI. Nemůže být upraven bez souhlasu UCI, kromě reklamních ploch vyhrazených pro tým nositele tohoto trikotu.  
 2. Reklamy na trikotu vedoucího závodníka Světového seriálu UCI Gravel jsou vyhrazeny pro UCI.  
 Nicméně závodníci / týmy mají k dispozici reklamní plochy, jak je uvedeno v brožuře Charte graphique maillots UCI / Jerseys - UCI Jerseys Visual Guidelines, CHAPTER 2, UCI Gravel World Series Jersey, publikované na internetu UCI: [2022\\_UCI\\_JERSEY\\_guidelines\\_v12.pdf \(cfassets.net\)](https://www.uci.ch/assets/2022_UCI_JERSEY_guidelines_v12.pdf)  
 Hlavní sponzor / sponzoři týmů, musí figurovat na trikotu převažujícím způsobem ve srovnání s jakoukoli jinou reklamou.  
 Nositel trikotu vedoucího závodníka může harmonizovat barvu svých kraťasů s trikotem.
- Nošení trikotu vedoucího závodníka Světového seriálu UCI Gravel**
- G0626.** Během ceremoniálu vyhlášení vítězů pro každou kategorii je přidělen prvnímu závodníkovvi v celkové klasifikaci Světového seriálu UCI Gravel trikot vedoucího závodníka.  
 Vedoucí závodník klasifikace Světového seriálu UCI Gravel musí nosit trikot vedoucího závodníka v každém závodě Světového seriálu UCI Gravel, s výjimkou úvodního závodu dané kategorie.  
 Nošení trikotu vedoucího závodníka je povoleno výhradně při závodech Světového seriálu UCI Gravel a v žádných jiných.  
 Dotyčný závodník je během závodů Světového seriálu UCI Gravel oprávněn nosit úbor vedoucího závodníka (kraťasy a trikot) vyrobené jeho vlastním partnerem nebo dodavatelem. V tomto případě musí být respektován grafický manuál UCI trikotu vedoucího závodníka Světového seriálu UCI Gravel.

### **Trikot mistra světa UCI Gravel**

**G0627.** Právo na „duhové barvy“ je výhradním vlastnictvím UCI. Jakékoliv komerční použití „duhových barev“ je přísně zakázáno. Design, včetně barev a jejich uspořádání, trikotů mistra světa ve všech kategoriích jsou výhradním vlastnictvím UCI.

**G0628.** Trikot mistra světa nelze reprodukovat bez souhlasu UCI. Design trikotu mistra světa nesmí být upravován.

**G0629.** Mistr světa v závodech gravel může na svém trikotu mistra umístit reklamu počínaje dnem následujícím po získání titulu, až do dne, který předchází dni konání dalšího mistrovství světa.

Přesné umístění reklamních ploch je specifikováno v brožuře Charte graphique maillots UCI / Jerseys - UCI Jerseys Visual Guidelines, CHAPTER 2, UCI Gravel World Championships Jersey publikované na internetu UCI:

[2022 UCI JERSEY guidelines v12.pdf \(ctfassets.net\)](#) kterou poskytne UCI národní cyklistické federaci závodníka, který se stal mistrem světa.

Držitel trikotu mistra světa může sladit barvu svých kraťasů s barvou tohoto trikotu.

**G0630.** Trikot mistra světa udělený na oficiálním ceremoniálu vyhlášení vítězů nesmí mít žádnou jinou reklamu, než jakou stanoví UCI.

**G0631.** Pouze mistr světa v závodech gravel může na svém vybavení (jako je kolo, přilba, tretry) umístit duhový pásek podle technických specifikací uvedených v brožuře Charte graphique maillots UCI / Jerseys - UCI Jerseys Visual Guidelines publikované na internetu UCI: [2022 UCI JERSEY guidelines v12.pdf \(ctfassets.net\)](#)

Nicméně může vybavení opatřené duhovým páskem používat pouze v závodech gravel a výhradně v té kategorii, ve které titul mistra světa získal a v žádném jiném.

Každé vybavení závodníka, na kterém je umístěn lem v duhových barvách, musí být před jeho zhotovením předloženo ke schválení UCI.

### **Nošení trikotu mistra světa UCI Gravel**

**G0632.** Trikot mistra světa UCI Gravel musí nosit úřadující mistři světa UCI při následujících akcích:

A) Pro závodníky s licenci Master nebo Cyklistika pro všechny:

– ve všech závodech Master a Cyklistika pro všechny v disciplíně, ve které titul mistra světa získali;

– ve všech závodech Světového seriálu UCI Gravel v disciplíně, ve které titul mistra světa získali;

– v závodech, kde závodníci s licenci Master / Cyklistika pro všechny závodí společně se závodníky s licenci Elite, mohou mistři světa UCI Gravel nosit trikot mistra světa UCI Gravel v disciplíně, ve které titul mistra světa získali.

B) Pro závodníky s licenci Elite:

– ve všech závodech Světového seriálu UCI Gravel v disciplíně, ve které titul mistra světa získali;

– v závodech, kde závodníci s licenci Master / Cyklistika pro všechny závodí společně se závodníky s licenci Elite, mohou mistři světa UCI Gravel s licenci Elite nosit trikot mistra světa UCI Gravel v disciplíně, ve které titul mistra světa získali.

**G0633.** Trikot mistra světa musí nosit jeho držitel za všech okolností kdy je v dohledu publika, zejména při závodech, vyhlášení vítězů, tiskových konferencích, televizních interview, při podpisování a fotografování.

### **Trikot národního mistra gravel**

**G0634.** Přesné umístění reklamních ploch na trikotu národního mistra gravel je uvedeno v dokumentu Charte graphique maillots UCI / Jerseys - UCI Jerseys Visual Guidelines, CHAPTER 5, publikovaném na internetu UCI:

[2022 UCI JERSEY guidelines v12.pdf \(ctfassets.net\)](#)

**G0635.** Design trikotu národního mistra (barvy, vlajka, grafika) reprodukováný závodníkem, který titul národního mistra získal, musí být před výrobou trikotu schválený národní cyklistickou federací a musí respektovat výše uvedená ustanovení.

**G0636.** Národní federace musí design trikotu národního mistra gravel zaregistrovat u UCI, a to nejpozději 21 dní před konáním příslušného národního mistrovství.

Držitel trikotu národního mistra může sladit barvu svých kraťasů s barvou tohoto trikotu.

#### **Nošení trikotu národního mistra Gravel**

**G0637.** Národní mistři v závodě gravel musí nosit své trikoty ve všech závodech gravel, avšak výhradně v té kategorii, ve které ho získali a to až do večera dne, který předchází dni konání dalšího národního mistrovství v uvedené kategorii.

**G0638.** Závodník, který byl držitelem titulu národního mistra gravel, může po uplynutí doby držení tohoto titulu nosit na horním okraji límce a spodním okraji rukávů svého trikotu a kraťasů lem v národních barvách podle technických specifikací stanovených národní cyklistickou federací.

Tento lem může závodník nosit výhradně v závodech gravel té kategorie, ve které titul získal a v žádných jiných.

**G0639.** Trikot národního mistra musí jeho držitel nosit za všech okolností kdy je v dohledu publika, zejména při závodech, vyhlásování vítězů, tiskových konferencích, televizních interview, při podpisování a fotografování.

#### **Trikot kontinentálního mistra gravel**

**G0640.** Na trikotu kontinentálního mistra jsou povoleny reklamní plochy, jak je uvedeno v brožuře Charte graphique maillots UCI / Jerseys - UCI Jerseys Visual Guidelines, CHAPTER 5, publikované na internetu UCI: [2022 UCI JERSEY guidelines v12.pdf \(ctfassets.net\)](#)

**G0641.** Design trikotu kontinentálního mistra (barvy, vlajky, grafika) reprodukováný kontinentálním mistrem musí být schválen příslušnou kontinentální konfederací a musí být v souladu s aktuálními ustanoveními.

#### **Nošení trikotu kontinentálního mistra Gravel**

**G0642.** Kontinentální mistři v závodě gravel mohou nosit své trikoty ve všech závodech gravel, avšak výhradně v té kategorii, ve které ho získali a to až do večera dne, který předchází dni konání dalšího kontinentálního mistrovství v uvedené kategorii.

Kontinentální cyklistické konfederace mohou nařídit povinné nošení trikotu kontinentálního mistra. Nošení trikotu mistra Evropy gravel je povinné.

#### **Sankce**

**G0643.** Přestupky, které se týkají nerespektování ustanovení o sportovním úboru a reklamách při mezinárodních závodech se penalizují podle článku 1.3.072 pravidel UCI (pokuty jsou uvedeny v CHF).

##### 1. Neregulérní úbor (barva a umístění)

- závodník: 50 až 200 a zákaz startu

- tým: 250 až 500 za závodníka

##### 2. Neregulérní reklama

Tým za každého závodníka nesoucího neregulérní reklamu:

- trikot: 500 až 2 100 a zákaz startu příslušného závodníka
- kraťasy: 300 až 1 050 a zákaz startu příslušného závodníka

### 3. Závodník, který nenosí:

- 3.1 trikot mistra světa: tým: 2 500 až 5 000 a zákaz startu příslušného závodníka
- 3.2 trikot lídra Světového seriálu UCI Gravel:
  - tým: 2 500 až 5 000 a zákaz startu příslušného závodníka
  - závodník: zákaz startu a ztráta 50 bodů v příslušné klasifikaci Světového seriálu UCI Gravel
- 3.3 trikot národního mistra: tým: 2 500 až 5 000
- 3.4 úbor národního týmu: tým: 500 až 1 000 za závodníka a zákaz startu příslušných závodníků

### 4. Úbor národního týmu:

- nepředložení vzorku jejich národního úboru UCI (článek 1.3.056 pravidel UCI): národní federace: 500 až 10 000

### 5. Úbor mistra světa:

- v rozporu s článkem 1.3.066 nebo 1.3.067: závodník: 2 000 až 100 000
- nošení trikotu v disciplíně nebo jiné kategorii, než ve které byl titul mistra získán: závodník: 2 000 až 10 000
- v rozporu s článkem 1.3.065: závodník: 200 až 10 000
- v rozporu s článkem 1.3.064: závodník 2 000 až 10 000

### 6. Trikot národního mistra:

- v rozporu s čl. 1.3.068, druhý odstavec: závodník: 200 až 10 000.

Výše pokut stanovených výše se zdvojnásobí v případě přestupku při mistrovství světa.

## § 07. PRŮBĚH ZÁVODU

### KONTROLA ORGANIZACE A PRŮBĚHU ZÁVODU

- G0701.** Obecné řízení závodu z materiálního hlediska přebírá pořadatel nebo jeho zástupce. Čistě materiální organizační problémy budou řešeny vedením závodu v souladu s platnými předpisy a po konzultaci se sborem rozhodčích.
- G0702.** Hlavní rozhodčí, ve spolupráci s ostatními členy sboru rozhodčích, přebírá řízení a kontrolu závodu z hlediska sportovního.

### CHOVÁNÍ ÚČASTNÍKŮ ZÁVODŮ

- G0703.** Každý účastník závodu gravel se musí za všech okolností řádně chovat, a to i mimo závod. Musí se zdržet jakéhokoli násilného jednání, vyhrožování nebo urážek nebo jiného nevhodného chování nebo chování, které by vystavilo do nebezpečí jiné osoby. Nesmí slovy, gesty, psaním ani jinak poškodit pověst nebo zpochybnit čest jiných účastníků, funkcionářů, sponzorů, federací, UCI a cyklistiky obecně. Právo kritiky musí být uplatňováno odpovídajícím a odůvodněným způsobem a s mírou.
- G0704.** Všichni účastníci v jakékoli funkci se účastní cyklistických závodů při dodržení sportovních zásad a loajality. Budou se snažit přispívat k sportovnímu úspěchu těchto závodů.

**G0705.** Závodníci musí sportovně hájit své šance.

Jakákoli dohoda nebo chování, které by mohlo narušit nebo poškodit zájmy soutěže, je zakázáno.

**G0706.** Každý účastník závodu gravel musí dodržovat všechna ustanovení pravidel UCI / pravidel ČSC a rozpisu příslušného závodu. Každý účastník se musí řídit pokyny pořadatele a delegovaných rozhodčích / funkcionářů a akceptovat jakékoli sankce, které mohou být uplatněny.

**G0707.** Závodníci musí být velmi opatrní. Jsou odpovědní za jakékoli nehody, které způsobí. Co se týká jejich chování v závodě, musí dodržovat právní předpisy země, kde se závod koná.

**G0708.** Aniž by byla dotčena pravidla chování uvedená v člancích 1.2.079 - 1.2.082 pravidel UCI / G0703-G0707 těchto pravidel, každý účastník souhlasí s tím, že fair play a respekt jsou základními hodnotami a zavazuje se respektovat tyto základní principy při účasti na závodech gravel.

**G0709.** Každý závodník se musí chovat tak, aby neohrozil a nepoškodil jiného závodníka nebo účastníka silničního provozu.

- Žádný závodník nesmí bránit jinému závodníkovi v předjetí nebo ho omezovat v jízdě.

- Tlačení, držení, odstrkování nebo odtažování za účelem získání osobního nebo vzájemného prospěchu, jakož i jiné obstrukce, jako je náhlé opuštění linie jízdy nebo náhlé zastavení během nebo na konci závodu bez evidentní nutnosti, jsou zakázány a budou potrestány.

**G0710.** Je zakázáno odhazovat odpad a lahve mimo úseky trati označené jako občerstvovací zóna.

**G0711.** Nošení a používání skleněných nádob během závodu je zakázáno.

### **PORADA ÚČASTNÍKŮ ZÁVODU S POŘADTELEM**

**G0712.** Pořadatel závodu gravel musí svolat ve vhodné místnosti poradou s účastníky závodu (zástupci organizace, manažer zodpovědný za trať závodu, zástupci bezpečnostní, pořádkové a zdravotní služby, traťoví komisaři, rozhodčí, vedoucí týmů) za účelem koordinovat příslušné úkoly, a aby každý za svou oblast prezentoval specifika závodu a bezpečnostní opatření.

**G0713.** Při závodech mistrovství světa UCI Gravel, kontinentálních mistrovstvích Gravel a závodech Světového seriálu UCI Gravel se musí poradou konat den před zahájením soutěží.

**G0714.** Na poradě připomenou rozhodčí platná aplikovatelná pravidla, zejména ve vztahu ke specifickým záležitostem závodu.

Osnova programu porady je uvedena Příloze 4 těchto pravidel.

### **KONTROLA A POTVRZENÍ STARTUJÍCÍCH**

**G0715.** Pořadatel předloží sboru rozhodčích seznam závodníků, kteří byli řádně přihlášení do závodu (seznam přihlášek).

**G0716.** Před poradou účastníků závodu, jak je uvedeno výše, nebo v termínu stanoveném v rozpisu závodu, musí vedoucí týmu, jeho zástupce nebo osobně závodník potvrdit sboru rozhodčích totožnost závodníků, kteří budou v závodě startovat a předložit jejich platné licence / *lékařské potvrzení*. Sbor rozhodčích ověří licenci / *lékařské potvrzení* těchto závodníků a zkontroluje, zda jsou zapsáni do seznamu přihlášek.

**G0717.** Výše uvedené operace (potvrzení startujících a výdej startovních čísel) musí být ukončeny nejpozději 15 minut před zahájením porady účastníků závodu. V případě nekonání této porady nejpozději 60 minut před startem závodu.



- G0718.** Závodník, jehož licence / *lékařské potvrzení* byly ověřeny, obdrží své identifikační číslo (číslo).
- G0719.** Závodník, jehož licence / *lékařské potvrzení* nemohly být ověřeny a jehož status jakožto držitele licence bez zastavení činnosti nemůže být doložen jiným způsobem, nesmí startovat a nesmí figurovat v klasifikaci závodu.
- G0720.** Kontrola licencí musí probíhat v dostatečně prostorném místě, které je nepřístupné pro veřejnost.

### ŘAZENÍ NA STARTU

- G0721.** Každému účastníkovi bude přidělen startovní blok v příslušné kategorii / věkové skupině. Z tohoto startovního bloku musí startovat do závodu. Start ze startovního bloku mladší věkové skupiny bude penalizován diskvalifikací. Každý účastník je povinen být připraven ve svém startovním bloku minimálně 15 minut před startem závodu.
- G0722.** Pro vstup do startovních bloků je nezbytné použít pouze značené vchody. Vstup do každého startovního bloku musí být umístěn v zadní části každého bloku. Závodníci do něho vstupují podle konfigurace startovního prostoru, prostorových možností, velikosti věkových skupin, intervalu jejich startu a počtu startujících buď zezadu, nebo ze strany (viz schéma v Příloze 2 těchto pravidel). Startovní bloky musí být dostatečně velké, aby pojaly vysoký počet účastníků.
- G0723.** V rámci startovního bloku není žádné pořadí, výjimkou je pouze Mistrovství světa UCI Gravel a Mistrovství České republiky, jak je uvedeno v článku G0726 a G0727. Účastníci, kteří pojedou na startovní blok jako první, se musí seřadit v přední části startovního bloku tak, aby se další účastníci mohli posouvat nahoru a vstupní prostor startovního bloku zůstal volný. Není dovoleno vstupovat do startovního bloku překračováním bariér nebo pásek a/nebo tlačení se dopředu.
- G0724.** Startovní bloky musí být odděleny páskou nebo ploty, které mohou být odstraněny několik minut před příslušným startem.  
Po odstranění pásky/ploty se další startovní skupina může přesunout dopředu, aby byla vyrovnána na startovní čáře.
- G0725.** Startovní listiny se v závodech gravel nepodepisují.
- G0726.** Řazení na startu do příslušného startovního bloku při Mistrovství světa UCI Gravel kategorií muži a ženy elite bude organizováno na základě bodového systému. Systém je kumulací následujících bodů:
- Body získané během závodů Světové série UCI Gravel v celkovém pořadí muži/ženy (boduje se za každý závod 25 nejlepších: 200-180-160-150-140-130-120-110-100-90-80-70-65-60-55-50-45-40-35-30-25- 20-15-10-5 bodů);
  - Body získané při Mistrovství světa UCI Gravel v předchozím roce v kategorii elite (boduje se 25 nejlepších: 1000-750-600-500-450-400-350-300-275-250-225-200-180-160-140-120- 100-80-70-60-50-40-30-20-10 bodů);
  - 50 % bodů z žebříčku UCI získaných v disciplínách:
    - silniční cyklistika
    - horská kola - cross country (XCO) a maraton (XCM)
    - cyklokros.
- G0727.** *Při mistrovství České republiky muži a ženy elite a všech věkových kategorií včetně juniorů a juniorek se závodníci jednotlivých skupin / kategorií řadí do příslušného startovního bloku takto:*
1. *obhájece titulu mistra ČR;*
  2. *závodníci podle aktuálního pořadí v Českém poháru gravel;*
  3. *ostatní závodníci bez klasifikace bez pořadí.*

**G0728.** V případě společného startu více věkových skupin / kategorií se na startu řadí do příslušného startovního bloku nejprve věkově nižší kategorie závodníků.

### PROVEDENÍ STARTU

**G0729.** V závodech gravel je start vždy pevný, hromadný, případně s časovým odstupem pro jednotlivé věkové kategorie.

**G0730.** Čas startu pro všechny závodníky ve stejné startovní skupině / startovním bloku je čas signálu startu (výstřel z pistole nebo hvízd pištalky daný rozhodčím) pro tuto konkrétní skupinu a ne okamžik, kdy každý závodník překročí startovní pásku.

**G0731.** Různé věkové skupiny startují v různých časech startu závodu. Pokud se různé věkové skupiny na startu spojí, mohou jezdit společně.

**G0732.** Jedinou výjimkou, do které bude rozhodčí zasahovat, je situace, kdy závodník konkrétně čeká, aby pomohl jinému závodníkovi v pozdější startovní skupině.

**G0733.** Závody mužů a žen elite musí mít samostatný start a musí být považovány za samostatné závody.

**G0734.** Rozhodčí před startem závodu ověří, zda závodníci nastoupili na start s vybavením v souladu s pravidly (kola, sportovní úbor, identifikační čísla atd.).

### OBČERSTVENÍ A TECHNICKÁ POMOC

#### Občerstvení

**G0735.** Občerstvení je povoleno pouze ve vyhrazených občerstvovacích a technických zónách.

**G0736.** Existují 2 způsoby občerstvení: občerstvení poskytnuté pořadatelem nebo občerstvení od soukromé nebo týmové doprovodné osoby (pomocníka/asistenta/trenéra).

#### Občerstvení poskytnuté pořadatelem

**G0737.** V této zóně bude pořadatel podávat nápoje a jídlo všem závodníkům. Vjezd do občerstvovací zóny bude označen nápisem.

Před vjezdem do občerstvovací zóny musí závodník nejprve dát dobře viditelný signál rukou, ze závodní dráhy ohleduplně a rozvážně vjet do občerstvovací zóny a úplně zastavit. Poté si může převzít občerstvení poskytnuté pořadatelem.

**G0738.** V případě defektu / technické závady bude v občerstvovací zóně závodníkovi k dispozici pořadatelem poskytnutá technická podpora s nářadím, náhradním materiálem a stojanovou pumpou. Závodník si však musí problém opravit sám.

#### Občerstvení od doprovodné osoby

**G0739.** Aby mohl závodník přijmout občerstvení od doprovodné osoby, musí nejprve dát jasně viditelný signál rukou, poté se zařadit do pravého jízdního pruhu a přijmout občerstvení od doprovodné osoby.

**G0740.** Láhev s pitím nebo jídlo musí být předáno závodníkovi od doprovodné osoby z ruky do ruky, aniž by jí při tom bylo umožněno vedle závodníka běžet.

**G0741.** Stříkání vody na závodníky nebo jejich kola je doprovodným osobám zakázáno.

#### Technická pomoc

**G0742.** Závodníci mohou vozit při závodě nářadí a náhradní díly avšak pouze takové, které nepředstavují nebezpečí pro závodníka samotného ani jiné závodníky. Všichni závodníci by si měli na závod přinést vlastní nářadí a náhradní pneumatiku nebo duši.

**G0743.** V případě defektu / technické závady v průběhu závodu je závodníkovi povolena oprava nebo výměna jakékoli součásti kola s výjimkou rámu. Výměna celého kola je zakázána a závodník musí projet cílovou metou se stejným startovním číslem na řídítkách, jaké měl na startu. Opravu nebo výměnu si musí závodník provést sám. V případě jiných technických závad je musí účastník opravit bez cizí pomoci.

- G0744.** Externí technickou pomoc mohou závodníci získat od mechaniků / doprovodných osob pouze v občerstvovacích a technických zónách. Mohou zde opravovat nebo měnit jakékoli součásti kola s výjimkou rámu. Výměna celého kola je zakázána. Externí technická pomoc mimo občerstvovací zóny a/nebo technické zóny bude mít za následek diskvalifikaci.
- G0745.** Technická pomoc mimo občerstvovací / technické zóny je během závodu povolena pouze mezi spolujezdci téhož týmu ve stejné startovní kategorii.

### ZÁVODNÍCI SE ZTRÁTOU

- G0746.** Trasa závodu gravel je za průjezdem nejlepšího závodníka uzavřena po dobu stanovenou pořadatelem. Během této doby trať zajišťují traťoví komisaři. Všichni závodníci, kteří projedou cílovou metu před stanoveným časovým limitem, budou uvedeni ve výsledcích a zahrnuti do celkového pořadí s časem se kterým závod dokončili.
- G0747.** Závodníci s větším odstupem než stanovil pořadatel, budou rozhodčím ze závodu vyřazeni.
- G0748.** Všichni závodníci, kteří se po stanoveném časovém limitu budou pohybovat na trati závodu, pojedou v otevřeném provozu a musí dodržovat pravidla silničního provozu.
- G0749.** V případě, že je závod organizován na okruhu, vjezd do posledního okruhu se oznamuje zvoněním.

### KOMUNIKACE

- G0750.** Používání radiového spojení nebo jiných elektronických komunikačních prostředků na dálku je během závodu gravel zakázáno a bude potrestáno diskvalifikací.
- G0751.** Zakázáno je také používání přehrávacích zařízení se sluchátky na uších, stejně jako filmování, fotografování, telefonování a vkládání textu na mobilní telefony nebo podobné akce.

## § 08. KLASIFIKACE

### MĚŘENÍ ČASŮ

- G0801.** Měření časů se provádí elektronickým časovým zařízením. Pokud je to nutné nebo užitečné, provádí se navíc ruční měření časů.
- G0802.** Při závodech gravel se časy měří s přesností na celé sekundy. Případně naměřené zlomky bez ohledu na jejich hodnotu nejsou brány v úvahu a výsledky se uvádějí v celých sekundách.
- G0803.** Přijede-li do cíle v závodech gravel kompaktní skupina závodníků, obdrží všichni závodníci stejné skupiny stejný čas.
- G0804.** Pokud je zjištěn rozdíl jedné nebo více sekund mezi zadní částí zadního kola posledního závodníka skupiny a přední částí předního kola prvního závodníka následující skupiny, zaznamenají časoměři nový čas, který je vztažen na prvního závodníka skupiny. Jakýkoliv rozdíl jedné sekundy nebo více (zadní kolo – přední kolo) mezi závodníky musí být podnětem pro nový čas.
- G0805.** Závodníkovi se měří čas v okamžiku, kdy přední částí svého kola protne pomyslnou svislou rovinu procházející cílovou páskou.
- G0806.** Při elektronickém měření je možné určit dosažené časy na základě kontaktu pláště předního kola a elektronické pásky, nebo přerušením paprsku fotobuňky pláštěm předního kola.
- G0807.** V případě závodů gravel je možné určení neoficiálního času na základě signálu čipové jednotky, která se jednotným způsobem upevní každému závodníkovi. Oficiální čas mu-

si být ale stanoven podle okamžiku, kdy přední část kola závodníka protne pomyslnou svislou rovinu procházející cílovou páskou.

**G0808.** Všechny přístroje (elektrické nebo ruční) používané pro měření časů při cyklistických závodech musí být před použitím zkontrolovány na správnost chodu (uživatelé nebo odborným servisem). Při selhání elektrického měření bude čas dotyčného závodníka stanoven ve vztahu k naměřeným ručním časům.

**G0809.** Při závodech gravel se měří časy všem závodníkům po celou délku tratě.

**G0810.** Měření času závodu začíná signálem startu (výstřelem pistole, hvizdem píšťalky) a ne když každý jednotlivý závodník překročí startovní pásku (princip „GUN time“).

**G0811.** Poskytovatel časomíry musí sestavit celkové pořadí s časy podle věkové skupiny a pohlaví. Samostatné pořadí musí být vždy sestaveno pro kategorie muži a ženy elite.

**G0812.** Ve výsledcích může být pro informaci uveden u každého závodníka kromě GUN time také čas počínaje jeho průjezdem startovní páskou, nicméně oficiálním časem je výhradně GUN time.

## POŘADÍ V CÍLI

### Cílová meta

**G0813.** Cílovou metu pro závody gravel tvoří příčná černá čára 4 cm široká umístěná ve středu bílého pásu šířky 72 cm, tedy 34 cm z každé strany černé čáry.

**G0814.** V závodech gravel musí být nad cílovou metou napříč trati umístěn transparent s nápisem CÍL (ARRIVÉE, FINISH)

Pokud transparent zmizí nebo je poškozen, bude cílová meta signalizována černobíle kostkovanou vlajkou.

### Stanovení pořadí

**G0815.** Pořadí závodníků v cíli se určuje v okamžiku, kdy galuska nebo plášť předního kola příslušného závodníka protne pomyslnou svislou rovinu procházející cílovou metou. V tomto ohledu je rozhodující cílová kamera.

**G0816.** Není-li stanoveno jinak, každý závodník, aby byl klasifikován, musí dokončit závod výhradně vlastními silami, bez pomoci kohokoliv.

**G0817.** Závodník může projít cílovou metou pěšky, ale povinně musí tak učinit se svým kolem.

**G0818.** Pořadí v cíli, získané body a počet absolvovaných okruhů jsou zaznamenány cílovým rozhodčím. Klasifikace je případně stanovena na základě dostupných technických prostředků.

**G0819.** Pro závody Mistrovství světa UCI Gravel a Světového seriálu UCI Gravel je použití cílové kamery (bez elektronické časoměrné pásky) povinné.

**G0820.** Pořadí závodníků v cíli závodu gravel může být rovněž stanoveno jakýmkoliv vhodným technickým prostředkem, který je schválen rozhodčími závodu (např. videokamera, digitální fotoaparát). Tuto techniku musí osobně prověřit praktickou zkouškou před zahájením soutěže cílový rozhodčí. Použití jiných technických zařízení než cílové kamery pro stanovení cílového pořadí je možné pouze tehdy, pokud byly umístěny za stejných podmínek stanovených pro cílovou kameru.

**G0821.** Film cílové kamery, elektronická časoměrná páska a další média, která zaznamenávají průjezd závodníků cílem, jsou autentické dokumenty. V případě sporu o pořadí v cíli mohou příslušné zainteresované strany tyto dokumenty konzultovat.

**G0822.** Závodník, který závod vzdal, musí opustit trať a nesmí již přejet cílovou páskou. Ve výsledcích bude uveden bez pořadí s poznámkou DNF (nedokončil)

**G0823.** Případná klasifikace družstev se v závodech gravel provádí podle součtu umístění stanoveného počtu závodníků každého družstva.

### Zveřejnění výsledků

**G0824.** Pořadatelé a výsledkový servis musí ve své komunikaci a oficiálních výsledcích používat oficiální názvy UCI věkových skupin:

- Muži ME (muži elita)
- Muži M19-34, M35-39, M40-44, M45-49, M50-54, M55-59, M60-64, M65-69, M70-74... (věkové skupiny)
- Ženy WE (ženy elita)
- Ženy F19-34, F35-39, F40-44, F45-49, F50-54, F55-59, F60-64, F65-69, F70-74... (věkové skupiny)
- *Juniři MJ*
- *Juniorky WJ*
- *Muži amatéři / hobby cyklisté MA*
- *Ženy amatéři / hobby cyklisté WA*

**G0825.** Rozhodčí ve spolupráci s výsledkovým servisem a pořadatelem musí ihned po skončení závodu importovat všechny výsledky závodů gravel zapsaných do mezinárodního kalendáře UCI pro kategorie Muži a Ženy na UCI v platformě UCI Dataride (je-li dostupná) nebo prostřednictvím webových stránek pořadatele, na které byl uveden odkaz při jeho zápisu do kalendáře UCI.

**G0826.** *Všechny výsledky národních závodů gravel musí být neodkladně zveřejněny na webových stránkách pořadatele a /nebo výsledkového servisu a ČSC.*

### Změna klasifikace

**G0827.** Klasifikace závodu může být korigována příslušným svazem pořadatele závodu (národní cyklistická federace v případě mezinárodních závodů, *komise cyklokrosu ČSC nebo krajský svaz v případě národních závodů*) ve lhůtě do 30 dnů po skončení závodu z důvodu podstatných a prokazatelných omylů v záznamu pořadí průjezdu závodníků.

**G0828.** Příslušný svaz pořadatele závodu (národní cyklistická federace v případě mezinárodních závodů, *komise cyklokrosu ČSC nebo krajský svaz v případě národních závodů*) oznámí veškeré korekce pořadateli závodu a závodníkům, kterých se korekce týká, případně prostřednictvím jejich týmů.

**G0829.** V případě mezinárodních závodů, národní cyklistická federace pořadatele informuje o změně pořadí také UCI. Národní cyklistická federace pořadatele se také postará o vyřešení všech důsledků změny pořadí (vrácení a přerozdělení cen atd.)

## § 09. VYHLÁŠENÍ VÍTĚZŮ A CENY

### VYHLÁŠENÍ VÍTĚZŮ

**G0901.** Všichni závodníci, kterých se to týká, jsou povinni účastnit se vyhlášení vítězů a formalit, které jsou spojeny s jejich umístěním v závodě, klasifikací a prezentací (trikot, kytice, medaile, tisková konference).

**G0902.** Vyhlášení vítězů v závodě gravel se provede ihned, jakmile je to možné po příjezdu prvních tří závodníků každé kategorie.

*Pořadatel může stanovit začátek společného vyhlášení vítězů postupně podle jednotlivých věkových skupin. Čas zahájení vyhlášení vítězů a pořadí vyhlášení jednotlivých věkových skupin se musí specifikovat v rozpisu závodu.*

**G0903.** Závodníci, kteří se zúčastní vyhlášení vítězů, se musí prezentovat v úboru, ve kterém absolvovali závod, nicméně mohou mít převlečení v designu závodního trikotu, ve kterém v závodě startovali.

**G0904.** Prezentace kol závodníků na pódiu pro vyhlášení vítězů není povolena ani na stupních vítězů ani před stupni vítězů.

**G0905.** V případě, že se dva nebo více závodů koná ve stejný den a na stejném místě (více věkových kategorií s časovými odstupy startu), pořadatel může uspořádat společné vyhlášení vítězů pro oba nebo více těchto závodů. Vyhlášení vítězů prvního závodu se však musí uskutečnit nejpozději dvě hodiny po jeho skončení.

### **CENY**

**G0906.** Ceny při závodech gravel stanovuje pořadatel závodu. Veškeré informace o cenách (počet, druh, částka, podmínky přidělení) musí být jasně uvedeny v programu / rozpisu závodu.

**G0907.** U závodů zapsaných v mezinárodním kalendáři UCI může řídicí výbor UCI stanovit minimální výši cen.

**G0908.** Za výplatu cen závodníků / týmům odpovídá pořadatel závodu. Národní federace však mohou rozhodnout, že pořadatelé převedou před konáním závodu ceny své národní federaci tak, aby tato mohla sama ceny vyplatit nebo aby jí pořadatel poskytl bankovní záruku na celkovou částku cen. Národní federace mohou stanovit takové požadavky pro jakýkoliv závod, který se koná na jejich území.

Jako výjimku z prvního odstavce může UCI rozhodnout, že ceny budou pořadatelem uhrazeny na konkrétní účet v souvislosti s centralizovanou platformou pro distribuci cen řízenou UCI nebo třetí stranou určenou UCI. V této souvislosti:

- Pořadatel odpovídá, je-li to nutné, za srážkovou daň podle daňového práva země, ve které se závod koná. Po provedení těchto odpočtů odpovídá pořadatel za poskytnutí všech daňových dokladů (předáním elektronických dokumentů na platformu);

- Platby provedené pořadatelem na centralizovaný bankovní účet musí obsahovat všechny ceny splatné za daný závod, snížené o srážkovou daň;

- Tyto platby budou provedeny po splnění povinností souvisejících se srážkovými daněmi a to nejpozději 45 dnů po závodě;

- V případě, že samostatnému subjektu (jako je národní federace země nebo asociace závodníků) bude uložena zákonná povinnost vypořádat srážkovou daň jménem pořadatelů, bude UCI informovat tento subjekt o podmínkách, které musí dodržovat s ohledem na srážkové daně a platby cen.

### **Centralizovaný bankovní účet**

Všechny UCI WorldTeams, UCI Women's WorldTeams, UCI ProTeams, UCI kontinentální týmy, UCI ženské kontinentální týmy, národní týmy, UCI cyklokrosové profesionální týmy a jejich závodníci musí aktualizovat (nebo v případě potřeby vytvořit) svůj účet na centralizované platformě UCI pro distribuci cen závodníků tak, aby ceny mohly být pro ně vyplaceny v souladu s pravidly UCI, článek 1.2.071 / G0908 těchto pravidel.

Jakákoli cena splatná týmům, které nejsou v tomto seznamu uvedeny (např. UCI cyklokrosové týmy, klubové týmy a regionální týmy), bude převedena na národní federaci daného týmu, která se poté postará o vyplacení ceny tomuto týmu.

Toto ustanovení platí pouze pro výše jmenované týmy a jejich závodníky, kteří startují v UCI mezinárodních závodech mužů a žen na silnici zařazených do třídy 1 a vyšší. V souladu s pravidly UCI, článek 1.2.071 / G0908 těchto pravidel, není povoleno žádné vyplacení odměn za tyto závody mimo centralizovanou platformu UCI.

**G0909.** Ceny závodníkům, kteří na ně získali nárok, se zpravidla rozdělují při vyhlášení výsledků. Pokud nebyly ceny předány při vyhlášení výsledků, musí být předány nebo vyplaceny závodníkům, kteří na ně získali nárok nebo jejich zástupcům nejpozději do 90 dnů po skončení závodu.

V případě centralizované platformy však může UCI zdržet platby, dokud se neujistí, že závodníci, kteří mají nárok na ceny, nebudou diskvalifikováni v důsledku porušení anti-dopingových pravidel v souvislosti s daným závodem nebo následně diskvalifikováni příslušným rozhodovacím orgánem. V oblasti anti-dopingu provede UCI příslušná ověření u Mezinárodní testovací agentury pouze v souvislosti se závody, pro které tato agentura iniciovala a realizovala odběr vzorků.

U závodů, které nejsou zahrnuty v centralizované platformě, je pořadatel závodu, předtím než provede vyplacení cen, odpovědný za ověření u příslušného rozhodovacího orgánu, který může závodníka diskvalifikovat.

Zejména tam, kde byly v soutěži provedeny kontroly, to musí pořadatel závodu ověřit u anti-dopingové organizace, která iniciovala a realizovala odběr vzorků.

**G0910.** V případě jakéhokoli sporu nebo probíhajícího řízení, které může ovlivnit místo, z něhož vznikl nárok na cenu ještě před vyplacením ceny, může být cena zdržena, dokud nebude rozhodnuto.

#### **Podmínky vrácení ceny**

**G0911.** Cena musí být vrácena subjektu, který ji zaplatil (pořadatel, národní federace nebo centralizovaná platforma) do jednoho měsíce od příslušného oznámení. Cena bude poté přerozdělena podle upravené klasifikace.

Pokud cena nebude vrácena do jednoho měsíce od oznámení, bude mít závodník nebo tým automaticky pozastavenou činnost, dokud nebude splatná částka vrácena.

Předchozí odstavec se vztahuje také na zprostředkovatele nebo příjemce, kteří jsou držiteli ceny od okamžiku uplatnění nároku na vrácení.

## **§ 10. ROZHODČÍ**

### **SBOR ROZHODČÍCH**

**G1001.** Rozhodčí jako sbor nebo ve specifických případech individuálně zajišťují řízení závodů gravel z hlediska sportovního a dbají o to, aby tyto závody probíhaly v souladu s platnými pravidly a předpisy. V tomto smyslu mají plnou moc rozhodnout o všech sportovních záležitostech podle platných pravidel a směrnic a řešit i takové případy, na které pravidla a směrnice nepamatují.

**G1002.** Rozhodčí zejména kontrolují, zda jsou specifická pravidla závodu, jeho průběh a všechna technická ustanovení zcela v souladu s platnými pravidly. Rozhodčí korigují všechna neshodná ustanovení specifických pravidel a informují o těchto korekcích na poradě s pořadatelem a účastníky závodu.

**G1003.** Rozhodčí zjišťují porušení předpisů a ukládají stanovené sankce v záležitostech, které spadají do jejich pravomoci. Každý rozhodčí zjišťuje přestupky individuálně a zaznamenává je do zprávy se svým podpisem. Není-li prokázáno jinak, zprávy rozhodčích jsou důkazem zjištěných skutečností.

Sankce ukládá sbor rozhodčích většinou hlasů.

**G1004.** Kromě toho má každý rozhodčí individuální pravomoc:

1. odmítnout start závodníkům, kteří nedodrží pravidla nebo nejsou zjevně ve stavu, aby se mohli závodu zúčastnit;
2. dávat varování a ukládat důtky;

3. okamžitě vyloučit ze závodu závodníka, který se dopustí závažného přestupku, který už zjevně není schopen pokračovat v závodě, který má nedostížnou časovou ztrátu nebo představuje nebezpečí pro jiné osoby.

Tato individuální rozhodnutí budou uvedena v podepsané zprávě rozhodčího.

**G1005.** Sbor rozhodčích nebo v případě potřeby každý jednotlivý rozhodčí přijímá všechna nezbytná rozhodnutí, aby byl zajištěn hladký průběh závodu. Tato rozhodnutí budou učiněna v souladu s platnými ustanoveními pravidel a pokud možno po konzultaci s vedením organizace závodu.

**G1006.** V případě, že by některá neshoda s pravidly nebyla včas napravená, start závodu může být opožděn nebo s konečnou platností anulován nebo může být závod ukončen. Případně sbor rozhodčích odstoupí buď z titulu úředního nebo na základě instrukcí příslušné komise ČSC nebo UCI.

**G1007.** Rozhodčí musí za všech okolností, a to i v době kdy nevykonávají svou funkci, dodržovat pravidla UCI/národní federace, kodex chování rozhodčích a nesmí způsobovat morální ani materiální újmu cyklistickému sportu nebo UCI/národní federaci.

Každé porušení ustanovení tohoto článku může být postoupeno disciplinární komisi UCI/národní federace, která může uložit rozhodčímu zastavení činnosti až na 12 měsíců, odnětí statusu rozhodčího jakož i jakákoli jiná disciplinární opatření stanovená v částí XII pravidel UCI/v *Disciplinárním řádu* ČSC.

### JMENOVÁNÍ ROZHODČÍCH K ŘÍZENÍ ZÁVODŮ

**G1008.** Rozhodčí je oficiální funkcionář jmenovaný UCI nebo národní federací pro zajištění kontroly v cyklistických závodech aby tyto závody probíhaly v souladu s platnými pravidly a předpisy.

Toto jmenování musí být založeno na příslušných kritériích stanovených UCI nebo národní federací a může být na základě vlastního uvážení jmenovaného rozhodčího odvoláno. Jmenování rozhodčích k řízení závodů gravel se provádí podle článků G1017-G1022 těchto pravidel.

**G1009.** Kvalifikace rozhodčího příslušného stupně neuděluje automaticky právo být delegován k řízení závodů. Podmínkou pro jmenování k řízení závodů je, mimo jiné, platná licence rozhodčího pro příslušný rok.

**G1010.** Sbor rozhodčích tvoří rozhodčí jmenovaní pro kontrolu konkrétního závodu gravel. Sbor rozhodčích zaznamenává rozhodnutí jednotlivých rozhodčích a uplatňuje a / nebo potvrzuje sankce.

**G1011.** Každý rozhodčí musí být neutrální a nezávislý. V žádném případě nesmí být jakkoliv zapojen do organizace závodu. Pokud si je vědom nějakého aspektu, který by zpochybnil jeho neutralitu, musí okamžitě odmítnout své jmenování.

**G1012.** Všichni rozhodčí delegovaní k řízení jakéhokoliv závodu jsou povinni řídit závod v souladu s pravidly a musí se oprostít od jakékoliv klubové, svazové nebo národní příslušnosti.

**G1013.** Rozhodčí nesmí v závodě, ke kterému byl delegován, zastávat jiné funkce nebo se zabývat jinou činností, která by přímo nebo nepřímo souvisela s dotyčným závodem (např. pořadatel, trenér, závodník, zástupce svazu, zpravodaj médií ap.).

**G1014.** Kromě výjimky udělené UCI, může rozhodčí s jinou kvalifikací než mezinárodní rozhodčí UCI působit pouze v zemi své národní federace.

**G1015.** Mezinárodní rozhodčí UCI jmenovaní UCI nebo národní federací pro závody gravel, budou nosit oficiální uniformu poskytnutou UCI. Oficiální uniformu mohou nosit pouze během těchto misí.



- G1016.** *Národní rozhodčí delegovaní pro řízení daného závodu gravel nosí oficiální uniformu poskytovanou ČSC. Logo UCI na těchto uniformách není povoleno.*
- G1017.** Pro závody gravel mohou být delegováni pouze rozhodčí s platnou kvalifikací silnice, horská kola, cyklokros *nebo gravel*. Sbor rozhodčích musí tvořit podle kategorie závodu minimálně 6 rozhodčích s příslušnou kvalifikací uvedenou v článku G1020 takto:  
 1 hlavní rozhodčí  
 1 sekretář  
 1 rozhodčí na startu  
 1 rozhodčí v cíli  
 2 další rozhodčí (na trati závodu, v občerstvovacích / technických zónách).
- G1018.** Pro závody Mistrovství světa UCI Gravel, Světové série UCI Gravel a závody zapsané do mezinárodního kalendáře UCI jmenuje UCI hlavního rozhodčího. Další členy sboru rozhodčích jmenuje komise cyklokrosu ČSC.
- G1019.** *Pro národní mistrovství gravel jmenuje hlavního rozhodčího a další členy sboru rozhodčích komise cyklokrosu ČSC.*
- G1020.** Sbor rozhodčích pro závody gravel tvoří mezinárodní rozhodčí, národní rozhodčí elite nebo národní rozhodčí minimálně v počtu stanoveném v tabulce níže. V závislosti na jejich dostupnosti musí být sbor rozhodčích zastoupen oběma pohlavími a musí být respektováno následující pořadí priority podle kvalifikace:  
 1. Mezinárodní rozhodčí  
 2. Národní rozhodčí elite  
 3. Národní rozhodčí

Funkce a kvalifikace	Deleguje	Mistrovství světa UCI Gravel	Světová série UCI Gravel	Kontinentální mistrovství	Ostatní závody UCI	Mistrovství ČR a ostatní národní závody
Hlavní rozhodčí	UCI			1*		-
	NF			-		1**
Sekretář	UCI	1*				
	NF	-		1*	1**	1**
Rozhodčí na startu	UCI	1*		-		
	NF	-	1**	1*	1**	1**
Rozhodčí v cíli	UCI	1*			-	
	NF	-	1*	1*	1**	1**
Další rozhodčí	UCI			-		
	NF	4-6**	2-4**	4-6**	2**	2**

\* Mezinárodní rozhodčí UCI

\*\* Mezinárodní rozhodčí UCI, Národní rozhodčí elite nebo Národní rozhodčí (v tomto pořadí)

Poznámka: Členové sboru rozhodčích pro kontinentální mistrovství gravel nejsou jmenováni národní federací (NF) ale kontinentální konfederací.

- G1021.** *Pro národní závody zařazené do celostátní pohárové soutěže gravel jmenuje hlavního rozhodčího a další členy sboru rozhodčích komise cyklokrosu ČSC.*
- G1022.** *Pro mistrovství krajů a ostatní národní závody nezařazené do celostátní pohárové soutěže gravel jmenuje kompletní sbor rozhodčích příslušný krajský svaz cyklistiky.*
- G1023.** Pořadatel závodu musí zajistit, aby rozhodčí mohli vykonávat svou práci za nejlepších podmínek.
- G1024.** Cílový rozhodčí musí mít na cílové metě instalováno vyvýšené a zakryté pódium.

### KVALIFIKACE ROZHODČÍCH

- G1025.** Rozhodčí pro závody gravel jsou evidováni dle dosažené kvalifikace následovně:  
 Mezinárodní rozhodčí UCI v evidenci UCI  
 Národní rozhodčí elite v evidenci UCI a komise cyklokrosu ČSC  
 Národní rozhodčí ČSC třída A v evidenci komise cyklokrosu ČSC  
 Národní rozhodčí ČSC třída B v evidenci komise cyklokrosu ČSC  
 Národní rozhodčí ČSC třída C v evidenci komise cyklokrosu ČSC

### Mezinárodní rozhodčí UCI

**G1026.** Kvalifikaci mezinárodní rozhodčí UCI získá národní rozhodčí elite nebo národní rozhodčí ČSC, který na úrovni UCI absolvoval školení pro mezinárodní rozhodčí UCI pro disciplínu silnice, horská kola nebo cyklokros a úspěšně složil teoretické a praktické zkoušky v příslušné disciplíně a jehož věk je v roce konání školení minimálně 25 a maximálně 50 let (pravidla UCI, články 1.1.053-059)

#### Národní rozhodčí

**G1027.** Kvalifikaci národní rozhodčí A získá národní rozhodčí B, který na úrovni ČSC absolvoval školení vedené oficiálním školitelem jmenovaným příslušnou komisí ČSC (silnice, horská kola, cyklokros), úspěšně složil teoretické zkoušky se ziskem minimálně 85% bodů, absolvoval praktickou přípravu v rámci mezinárodních a národních závodů gravel pořádaných v ČR a jehož věk je v době zkoušek minimálně 27 a maximálně 55 let.

**G1028.** Kvalifikaci národní rozhodčí B získá národní rozhodčí C, který na úrovni ČSC absolvoval školení vedené oficiálním školitelem jmenovaným příslušnou komisí ČSC (silnice, horská kola, cyklokros), úspěšně složil teoretické zkoušky se ziskem minimálně 75% bodů, absolvoval praktickou přípravu v rámci mezinárodních a národních závodů gravel pořádaných v ČR a jehož věk je v době zkoušek minimálně 25 a maximálně 55 let.

**G1029.** Kvalifikaci národní rozhodčí C získá rozhodčí 2. a 3. třídy nebo nový kandidát schválený příslušnou komisí ČSC (silnice, horská kola, cyklokros), který na úrovni ČSC absolvoval školení vedené oficiálním školitelem jmenovaným příslušnou komisí ČSC (silnice, horská kola, cyklokros), úspěšně složil teoretické zkoušky se ziskem minimálně 65% bodů, úspěšně absolvoval praktický test v závodě gravel a jehož věk je v době zkoušek minimálně 23 a maximálně 55 let.

**G1030.** Rozhodčí, který pracoval v příslušné kvalifikační třídě po dobu minimálně 2 roky a každoročně prokazuje praktickou aktivní činnost při řízení závodů gravel, může se přihlásit do školení pro získání vyšší kvalifikace.

**G1031.** Platnost kvalifikace národního rozhodčího ČSC je stanovena u všech tříd na dobu 5 let. Pokud si rozhodčí svoji kvalifikaci během této doby nezvýší nebo neobnoví přezkoušením na školení nebo semináři rozhodčích gravel ČSC, bude mu kvalifikace o jednu třídu snížena.

**G1032.** Věkový limit pro působení v kvalifikaci Mezinárodní rozhodčí UCI a Národní rozhodčí je stanoven na 70 let v roce, ve kterém rozhodčí tohoto věku dosáhl. Po dosažení věkové limity ale může ve své aktivní činnosti dále pokračovat s kvalifikační třídou národní rozhodčí senior. V uvedeném případě se pro potřeby odměňování považuje za rozhodčího s národní kvalifikací, se kterou dovršil věku 70 let, neztratil-li kvalifikaci dle čl. G1031.

**G1033.** Komise cyklokrosu ČSC pořádá v období minimálně jedenkrát za 2 roky semináře, případně školení nových rozhodčích pro závody gravel a přezkoušení pro obhajobu nebo zvýšení jejich kvalifikace. Semináře, školení, zkoušení a přezkoušování může vést pouze oficiální školitel, jmenovaný komisí cyklokrosu. Povinností všech rozhodčích jmenovaných k řízení závodů gravel je aktivní účast na těchto seminářích a školeních.

### ZÁPISY A ZPRÁVY O ZÁVODECH

**G1034.** Po skončení každého závodu gravel je vyhotoven zápis o závodě a zpráva rozhodčích.

**G1035.** Za vyhotovení zápisu o závodě a jeho odeslání pro ČSC do 8 dnů po skončení závodu zodpovídá pořadatel. Formulář zápisu o závodě je k dispozici na ČSC.

**G1036.** Za vyhotovení zprávy rozhodčích pro UCI z mezinárodních závodů gravel zařazených do kalendáře UCI zodpovídá hlavní rozhodčí UCI a za vyhotovení zprávy pro komisí cyklokrosu ČSC z těchto závodů zodpovídá národní rozhodčí delegovaný pro daný zá-

vod a určený touto komisí. Zpráva musí být zaslána komisi cyklokrosu ČSC nejpozději do 8 dnů po skončení závodu. Formulář zprávy rozhodčích obdrží jmenovaný od UCI, respektive při své delegaci od komise cyklokrosu ČSC.

**G1037.** Za vyhotovení zprávy rozhodčích z národních závodů zodpovídá hlavní rozhodčí delegovaný komisí cyklokrosu ČSC.

## § 11. PŘESTUPKY A TRESTY

### PŘESTUPKY

**G1101.** Nesportovní chování, přestupky při závodech a porušení stanov, pravidel, rozhodnutí a směrnic UCI nebo národní cyklistické federace se penalizují disciplinárními opatřeními.

Disciplinární opatření mohou být přijata za přestupky spáchané před závodem, během závodu nebo po závodě, jakož i za přestupky spáchané mimo závod, za předpokladu, že přitom existuje dostatečná souvislost s činností řízenou UCI nebo národní cyklistickou federací.

#### Pomluva a hrubé chování

**G1102.** Jakékoli nepravdivé ústní nebo písemné prohlášení s úmyslem poškodit dobré jméno jiné osoby bude předmětem disciplinárního trestu.

Jakékoli použití výhružných, urážlivých slov nebo chování nebo jakékoli jiné viditelné písemné oznámení nebo zveřejnění výhružného, urážlivého nebo hanlivého vyjádření, bude předmětem disciplinárního řízení.

#### Přestupky při závodě

**G1103.** Přestupky při závodě jsou porušení pravidel UCI nebo národní cyklistické federace, které jsou jako takové specifikovány pravidly, jakož i jakékoliv jiné neregulérní chování během závodu, které není pravidly výslovně postíženo. Tato porušení pravidel deklarují výhradně rozhodčí daného závodu.

**G1104.** Porušení pravidel UCI nebo národní cyklistické federace může být stanoveno jakýmkoli důkazními prostředky.

**G1105.** Pokud neexistují důkazy o opaku, za důkaz přestupku jsou považovány zjištění rozhodčích uvedená ve sdělení sboru rozhodčích jako součást výsledků příslušného závodu.

**G1106.** Za přestupky v mezinárodních závodech gravel uplatní rozhodčí tresty podle pravidel UCI, článek 12.4.001 a tabulky trestů příslušné k tomuto článku.

**G1107.** Za přestupky v národních závodech gravel uplatní rozhodčí tresty podle tabulky trestů uvedené v Příloze 3 těchto pravidel.

**G1108.** Aniž by byla dotčena část 12 pravidel UCI / §11 těchto pravidel, přestupky při závodech gravel a nedodržení pravidel UCI / pravidel ČSC nebo pravidel závodu uvedených v rozpise příslušného závodu, mohou mít za následek udělení časového trestu účastníkovi, napomenutí nebo diskvalifikace ze závodu. O pokutách rozhodnou a udělují je jmenovaní rozhodčí / funkcionáři.

**G1109.** Rozhodčí a vedení závodu jsou také oprávněni udělovat tresty za přestupky, které nejsou součástí tabulky trestů.

### TECHNOLOGICKÝ PODVOD

**G1110.** Technologický podvod je porušením článku 1.3.010 pravidel UCI, respektive článku G0526 těchto pravidel. Technologický podvod je specifický přestupek, který je ve výlučné jurisdikci disciplinární komise bez ohledu na to, že je také uveden v tabulce trestů pro přestupky při závodě.

Technologický podvod může být realizován:

- přítomností závodního kola, které nesplňuje ustanovení článku 1.3.010, respektive článku G0526, v rámci nebo v okruhu cyklistického závodu;
- používáním závodního kola závodníkem, které nesplňuje ustanovení článku 1.3.010, respektive článku G0526, v rámci nebo v okruhu cyklistického závodu.

Pod pojmem „v rámci nebo v okruhu cyklistického závodu“ se rozumí každé místo v místě konání závodu nebo v jeho okolí, kde může být kolo uchováno nebo uskladněno s možností jeho použití závodníkem v dané soutěži.

**G1111.** Je odpovědností každého závodníka a týmu nebo jiného subjektu, který závodník reprezentuje (zejména národní federace v závodech zahrnujících národní týmy), aby zajistil, že všechna jejich kola budou vždy v souladu s ustanovením článku 1.3.010 pravidel UCI / G0526 těchto pravidel. Jakákoli přítomnost závodního kola, které není v souladu s ustanoveními článku 1.3.010 / G0526 v rámci nebo v okruhu cyklistického závodu, představuje technologický podvod závodníka a týmu nebo jiného subjektu, který závodník reprezentuje, bez ohledu na to, zda bylo kolo během soutěže použito nebo ne.

Na technologický podvod se vztahuje promlčecí lhůta 10 let ode dne přestupku.

### TRESTY

**G1112.** Pokud osoba nebo subjekt, na který se vztahují tato pravidla, poruší ustanovení pravidel UCI/národní federace nebo jiné předpisy UCI/národní federace, pak mu bude uloženo jedno nebo více z následujících disciplinárních opatření:

- napomenutí;
- důtka;
- pokuta;
- odebrání dosaženého pořadí;
- diskvalifikace;
- vrácení cen, medailí atd.;
- pozastavení činností souvisejících s cyklistikou;
- trvalý zákaz činností souvisejících s cyklistikou;
- vzdělávací opatření;
- jiná disciplinární opatření.

S výjimkou napomenutí a důtky může být uloženo disciplinárních opatření za porušení pravidel UCI nebo národní cyklistické federace pouze na základě pravidel nebo předpisů platných v době přestupku.

**G1113.** Pokud není stanoveno jinak, mohou být sankce stanovené v této kapitole pravidel kombinovány.

Disciplinární opatření podle ustanovení pravidel může být v případě opakovaných přestupků zvýšeno až na dvojnásobek výše pokuty nebo délky zastavení činnosti.

Disciplinární přestupky jsou postižitelné, ať už byly spáchány úmyslně nebo z nedbalosti.

Není-li stanoveno jinak, jakýkoliv přestupek podle této kapitoly pravidel bude promlčený, pokud nebyl oznámen disciplinární komisi do jednoho roku ode dne jeho zjištění.

Není-li stanoveno jinak, jakýkoliv přestupek podle této kapitoly pravidel bude promlčený po třech letech od data jeho spáchání. Promlčecí doba se přerušuje po dobu trvání disciplinárního řízení, včetně případu odvolání.

Pokud byl přestupek jeho autorem utajen v rozporu s dobrou vírou, lhůta promlčecí doba běží až od okamžiku, kdy byl přestupek prokázán.

### **Sbor rozhodčích**

**G1114.** Sbor rozhodčích může posuzovat a sankcionovat všechny přestupky při závodech gravel podle tabulky trestů příslušné k článku 12.4.001 pravidel UCI / *Přílohy 3 těchto pravidel*.

Pokud to okolnosti vyžadují, může sbor rozhodčích před vydáním svého rozhodnutí dotyčné osoby svolat a vyslechnout.

Sbor rozhodčích může posuzovat přestupky při závodech, o nichž se dozví, až do okamžiku ukončení své činnosti.

Přestupek při závodě, ať už byl sankcionován, nebyl sankcionován nebo sboru rozhodčích unikl, nemůže být přezkoumán, pokud tento přestupek nepředstavuje porušení pravidel spadající do pravomoci disciplinární komise UCI / národní federace.

Pokud rozhodčí usoudí, že přestupek při závodě bude pravděpodobně představovat porušení pravidel spadající do pravomoci disciplinární komise, musí ji rozhodčí ohlásit UCI / národní federaci.

**G1115.** Rozhodnutí se oznamují zveřejněním komuniké sboru rozhodčích. Mohou být také ústně oznámeny dotyčné osobě nebo jeho týmu.

Jakékoli odvolání podle podmínek článku 12.4.001 pravidel UCI / G1140-G1142 těchto pravidel musí být podáno do deseti dnů od oznámení rozhodnutí.

Disciplinární komise UCI / národní federace může z vlastního podnětu nebo na žádost rozhodnout o pozastavení realizace rozhodnutí sboru rozhodčích.

**G1116.** Pokud není stanoveno jinak, tresty uložené předpisy UCI a tresty uložené národními cyklistickými federacemi na základě jejich vlastních předpisů za předpokladu, že jsou v souladu s pravidly UCI, jsou vynutitelné na území všech členských národních federací UCI.

**G1117.** Pokud stejné jednání představuje porušení několika ustanovení pravidel, sankce stanovené každým z těchto ustanovení se sčítají, přičemž v případě trestů stejné povahy nesmí uložený trest překročit stanovené maximum pro tento přestupek.

**G1118.** Každý držitel licence podléhající předpisům UCI, musí uhradit jakoukoli náhradu nebo pokutu, kterou by UCI, národní cyklistická federace nebo pořadatel závodu musel zaplatit třetí straně kvůli jeho přestupku. Automaticky mu bude zastavena činnost, pokud náhrada nebude provedena do 30 dnů od první žádosti o zaplacení až do doby, dokud částka není zaplacena v plné výši.

#### **Napomenutí**

**G1119.** Napomenutí je připomínkou obsahu disciplinárního pravidla. Napomenutí může udělit rozhodčí nebo disciplinární komise za jednání z nedbalosti nebo za drobný přestupek, pokud je to odůvodněno zvláštními polehčujícími okolnostmi.

#### **Důtka**

**G1120.** Důtka je formální vyjádření nesouhlasu adresovaného provinilci. Důtka je oficiální písemný dokument. Důtku může udělit disciplinární komise UCI nebo národní cyklistické federace tomu, kdo nesplní povinnosti, které jim ukládá sportovní kodex chování, morálka nebo loajalita vůči světu cyklistiky.

#### **Pokuta**

**G1121.** S výjimkou pokut za přestupky v mezinárodním závodě, které jsou v pravomoci sboru rozhodčích, může být každé osobě nebo subjektu na které se vztahují tato pravidla uložena disciplinární komisí UCI pokuta ve výši od 1 000 do 100 000 CHF.

Výše pokut stanovených pravidly UCI pro mezinárodní závody jsou uvedeny ve švýcarských francích (CHF). V případě platby v jiné měně musí zasláná částka odpovídat minimálně částce stanovené v CHF podle kurzu v den platby, bez dalších poplatků.

Pokuty splatné UCI musí být zaplacený do jednoho měsíce od odeslání faktury. Tato faktura je zaslána dotyčným subjektu nebo osobě. Je však také poslána pro informaci jeho příslušné národní federaci, klubu nebo týmu.

Není-li celková dlužná částka zaplacená v plné výši do jednoho měsíce od data splatnosti, bude dotyčným automaticky pozastavena činnost, dokud nebude celá částka zaplacená. Pokud je dotyčným pozastavena činnost ještě z jiného důvodu, přičítá se doba pozastavení jeho činnosti k době pozastavení činnosti pro nezaplacení faktury.

Tým dotyčného v době přestupku je společně a nerozdílně odpovědný za zaplacení pokut uložených dotyčné osobě nebo subjektu, který se dopustil porušení pravidel UCI. Toto ustanovení platí také pro národní federace, pokud je dotyčný, který se dopustil přestupku, reprezentoval.

Pokuty uložené za přestupky v závodech zařazených do mezinárodního kalendáře připadají ve prospěch UCI.

**G1122.** *S výjimkou pokut za přestupky v národním závodě, které jsou v pravomoci sboru rozhodčích, může být každé osobě nebo subjektu na které se vztahují tato pravidla uložena disciplinární komisí ČSC pokuta ve výši od 1000 do 100 000 CZK.*

*Výše pokut stanovených pravidly ČSC pro závody gravel jsou platné pro národní závody a jsou uvedeny v českých korunách (CZK).*

#### **Odebrání dosaženého pořadí**

**G1123.** V případě uplatnění trestu relegace tj. odebrání dosaženého pořadí v cíli závodu nebo sprintu bude postupováno následovně:

- a) Při závodech gravel bude závodník přeřazen na poslední místo ve skupině, se kterou dojel do cíle;
- b) Závodník přeřazený na jiné místo podle odstavce a) tohoto pravidla získá ceny a body odpovídající tomuto novému pořadí, bude-li závod bodován.

#### **Diskvalifikace**

**G1124.** V případě závažného porušení pravidel může rozhodčí sbor nebo jednotlivý rozhodčí rozhodnout o okamžité diskvalifikaci i bez předchozího uplatnění nižších trestů.

**G1125.** Diskvalifikace závodníka nebo týmu znamená, že jim dosažené výsledky jsou prohlášeny za neplatné a je zbaven všech v daném závodě získaných cen, bodů a medailí.

**G1126.** Diskvalifikace může mít podobu zákazu startu, vyloučení ze závodu nebo rozhodnutí přijatého po ukončení závodu podle toho, zda byla uplatněna před startem závodu, v jeho průběhu nebo po jeho skončení. Diskvalifikace se uplatní okamžitě, když byl přestupek konstatován rozhodčími.

**G1127.** Místo diskvalifikovaného závodníka nebo týmu převezme následující závodník nebo tým v pořadí tak, aby všechna místa v pořadí byla vždy obsazena.

#### **Vrácení cen**

**G1128.** Osoba nebo subjekt, který podléhá disciplinárnímu rozhodnutí o vrácení ceny, musí vrátit veškeré získané výhody, zejména obdržené peníze a symbolické předměty (medaile, poháry, trikoty atd.) podle pokynů UCI / národní federace.

Cena musí být vrácena do jednoho měsíce pořadatelé nebo národní federaci, který ji poté redistribuuje podle změněné klasifikace.

Závodník nebo tým bude mít automaticky pozastavenou činnost, pokud cena nebyla vrácena do jednoho měsíce od oznámení a dokud nebyla splatná částka vrácena.

Předchozí věta se vztahuje také na každého zprostředkovatele nebo příjemce ceny od okamžiku kdy byl požadavek na vrácení ceny uplatněn.

#### **Pozastavení činností souvisejících s cyklistikou**

**G1129.** Dočasné zastavení činnosti zbavuje dotyčného práva účastnit se z jakéhokoliv titulu, sportovních aktivit organizovaných v rámci pravidel UCI, kontinentálních konfederací a národních cyklistických federací a jejich různých orgánů nebo přidružených subjektů.

Zastavení činnosti má za následek odnětí licence po dobu zastavení činnosti.

Jakákoli účast držitele licence, který má zastavenou činnost, na cyklistické akci nebo jeho jakákoli jiná činnost nebo aktivita, pro kterou je licence vyžadována, je po dobu trvání trestu neplatná a může vést k uložení pokuty podle ustanovení těchto pravidel.

**G1130.** Zastavení činnosti musí být účinné ze sportovního hlediska. Musí být realizováno v období obvyklé sportovní aktivity dotyčné osoby. Za tímto účelem může být datum začátku platnosti stanoveno jinak a zastavení činnosti lze rozdělit do několika různých období.

**G1131.** Při zastavení své činnosti zůstává držitel licence odpovědný za přestupky, kterých se dopustil proti předpisům UCI, kontinentálních konfederací a národních cyklistických federací a nadále podléhá pravomoci jejich disciplinárních orgánů.

**G1132.** Národní cyklistické federace nesmí udělovat a držitel licence nesmí po dobu zastavení své činnosti získat žádnou finanční pomoc nebo jiné výhody související s provozováním jeho sportu.

#### **Trvalý zákaz činností souvisejících s cyklistikou**

**G1133.** Dotyčné osobě může být vyloven trvalý zákaz účastnit se jakýchkoliv činností spadajících do jurisdikce UCI a / nebo národních cyklistických federací.

**G1134.** *Zastavení činnosti včetně definitivního vyloučení držitelů licence ČSC v rámci národních závodů a v působnosti ČSC se řídí podle ustanovení Disciplinárního řádu ČSC. Účast vlastního licence ČSC, který má zastavenou činnost, v jakémkoliv soutěži po dobu trvání trestu je neplatná. Při porušení tohoto ustanovení bude dotyčný potrestán novým zastavením činnosti v délce původního trestu a dále pokutou 5000 Kč.*

#### **Vzdělávací opatření**

**G1135.** vzdělávací opatření mohou být navržena namísto jiných disciplinárních opatření nebo mohou být uplatněna navíc s těmito opatřeními.

#### **Jiná disciplinární opatření**

**G1136.** Disciplinární komise UCI / národní federace může rozhodnout o uložení dalších disciplinárních opatření, která nejsou v tomto oddíle stanovena.

#### **NÁMITKY**

**G1137.** Žádné námitky, reklamace nebo protesty proti zjištěným skutečnostem, přestupkům a uplatněním pravidel sborem rozhodčích nebo jednotlivými rozhodčími nebo proti jiným rozhodnutím rozhodčích se nepřipouští.

**G1138.** Sbor rozhodčích je povinen uvést všechny přestupky do „Sdělení sboru rozhodčích“ a do 14 dnů odevzdat příslušnému cyklistickému orgánu všechny podkladové materiály týkající se trestů uložených za přestupky proti pravidlům UCI nebo národní cyklistické federace (odpovídá hlavní rozhodčí).

**G1139.** Námitky týkající se cen nepředaných závodníkům podle rozpisu závodu se předkládají do jednoho měsíce od data konání závodu cyklistickému orgánu, který schválil rozpis závodu.

**ODVOLÁNÍ**

**G1140.** Proti rozhodnutím sboru rozhodčích, která se týkají sportovních záležitostí v průběhu mezinárodních závodů gravel a jejich výsledků, se žádná odvolání nepřipouští. Výjimku tvoří pouze případy, jsou-li podle třídy závodu uděleny za přestupky pokuty přesahující tyto částky:

Tabulka trestů UCI, článek 12.4.001, Sloupec 1: pokuta vyšší než 200 CHF

Tabulka trestů UCI, článek 12.4.001, Sloupec 2: pokuta vyšší než 100 CHF.

Pouze v těchto případech se může závodník nebo jiný držitel licence, který nesouhlasí s rozhodnutím sboru rozhodčích, odvolat do 10 dnů k disciplinární komisi UCI.

**G1141.** Proti rozhodnutím sboru rozhodčích, která se týkají sportovních záležitostí v průběhu národních závodů gravel ČSC a jejich výsledků, se žádná odvolání nepřipouští. Výjimku tvoří pouze případy, jsou-li podle kategorie závodníků uděleny za přestupky pokuty přesahující tyto částky:

Tabulka trestů ČSC gravel, Příloha 3, Sloupec 1: pokuta vyšší než 2000 Kč

Tabulka trestů ČSC gravel, Příloha 3, Sloupec 2: pokuta vyšší než 1000 Kč

Pouze v těchto případech se může závodník nebo jiný držitel licence, který nesouhlasí s rozhodnutím sboru rozhodčích odvolat do 10 dnů k příslušnému svazu, který schvaloval rozpis závodu.

**G1142.** Podáním odvolání se nepozastavuje výkon uděleného trestu.

**PŘESTUPKY A TRESTY V NÁRODNÍCH ZÁVODECH ČSC GRAVEL**

**G1143.** Tabulka trestů pro národní závody ČSC gravel uvedená v Příloze 3 těchto pravidel se vztahuje na všechny závodníky a jiné držitele licencí ČSC nebo jiných členských federací UCI, kteří se dopustí přestupků v národních závodech gravel zařazených do kalendáře ČSC.

**G1144.** Tabulka trestů se aplikuje na všechny přestupky v ní uvedené. Za neúmyslný přestupek mladého nezkušeného závodníka může být použito napomenutí místo vyššího trestu.

**G1145.** Pokuty uvedené v tabulce jsou vyjádřeny v CZK, v případě platby v jiné měně se provádí přepočítání podle aktuálního kursu ČNB.

**G1146.** Finanční pokuty stanovené v tabulce trestů a uložené rozhodčími za přestupky v závodech musí být uvedeny v protokolu „Rozhodnutí sboru rozhodčích“ příslušného závodu jako součást výsledků. Zveřejněním tohoto protokolu sboru rozhodčích nabývají pravomoci všechny jimi uložené tresty s výjimkou trestu zastavení činnosti, který vyhlásují příslušné orgány podle disciplinárního řádu ČSC.

**G1147.** Pokuty udělené rozhodčími v národních závodech ČSC gravel připadají ve prospěch pořadatele závodu.

**G1148.** Pořadatel národního závodu ČSC gravel vystaví na základě zaslání „Rozhodnutí sboru rozhodčích“ fakturu k tíži klubu, ve kterém je příslušný závodník nebo jiný potrestaný majitel licence registrován.

**G1149.** Nezaplacení uložené pokuty ve stanovené lhůtě do 1 měsíce má za následek zastavení činnosti dotyčného podle disciplinárního řádu ČSC.



## § 12. PŘÍLOHY

### PŘÍLOHA 1 - ROZPIS ZÁVODU GRAVEL

Každý rozpis závodu gravel musí obsahovat minimálně tyto údaje:

- Název závodu
- Pořadatel
- Datum konání závodu
- Zmínka, že závod se řídí pravidly ČSC případně pravidly UCI
- Zařazení závodu v rámci celoroční soutěže
- Kategorie závodníků, pro které je závod vypsán
- Přesné místo startu a cíle
- Přesné místo kanceláře závodu
- Přesné místo antidopingové kontroly
- Prostor šaten a sprch s teplou vodou pro závodníky
- Datum a hodina otevření kanceláře závodu
- Místo a čas potvrzení startujících, kontroly licencí, zdravotních potvrzení a výdeje startovních čísel
- Místo a čas konání případné porady s účastníky závodu
- Program závodů - časový rozpis startu jednotlivých kategorií / věkových skupin
- Program a způsob vyhlášení vítězů a povinnost účasti na vyhlášení vítězů
- Umístění časomíry, případně cílové kamery
- Umístění bezpečnostní a lékařské služby
- Seznam cen pro všechny vypsané soutěže a místo, čas a způsob jejich vyplácení
- Složení sboru rozhodčích
- Jméno, e-mail a telefon ředitele závodu, stavitele tratě, manažera zodpovědného za bezpečnost závodu, jména a funkce ostatních činovníků závodu
- Případně speciální pravidla závodu
- Nedílnou součástí rozpisu závodu je:
  - Popis a detailní plánek s profilem tratě závodu včetně délky a profilu významných stoupání, celkovou délkou závodu pro jednotlivé kategorie nebo délkou okruhu a jejich počet;
  - Plánek s vyznačením startu a cíle, startovních bloků;
  - Plánek umístění občerstvovacích / technických zón a vyznačení trasy jak se doprovod závodníků do těchto zón dostane, aniž by musel překračovat trať závodu;
  - Časový rozpis / itinerář startu, cíle a průjezdů závodu hlavními body tratě podle předpokládaných rychlostních průměrů jednotlivých kategorií s vyznačením rizikových míst;
  - Schéma prostoru zázemí závodu s vyznačením kanceláře závodu, místnosti pro antidopingovou kontrolu, šatnami a sprchami;
  - Schéma umístění zdravotní služby první pomoci v prostoru startu / cíle a na trati závodu;
  - Seznam nemocnic včetně kontaktů v blízkosti tratě závodu, u kterých pořadatel zajistil přijetí případně zraněných účastníků závodu.

## PŘÍLOHA 2 - SCHÉMA STARTOVNÍCH BLOKŮ GRAVEL

## STARTOVNÍ BLOKY GRAVEL 1 – VSTUP ZE ZADU

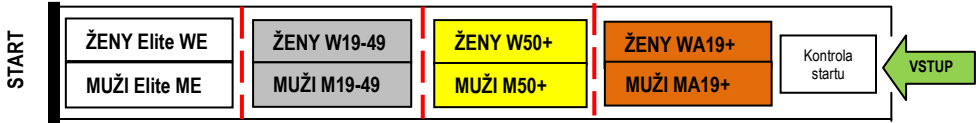

## STARTOVNÍ BLOKY GRAVEL 2 – VSTUP ZE STRANY

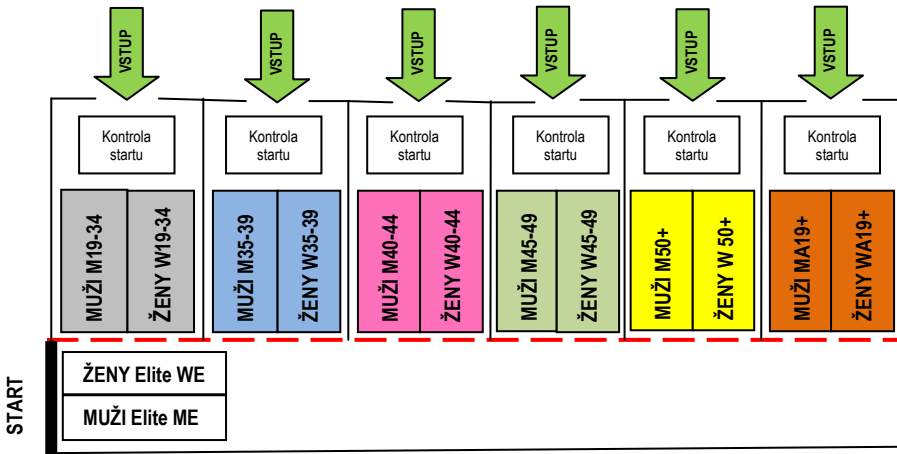

## PŘÍLOHA 3 - TABULKA TRESTŮ PRO NÁRODNÍ ZÁVODY GRAVEL

PŘESTUPEK	SANKCE	
	KATEGORIE Muži – Ženy	KATEGORIE Junioři – Juniorky Amatéri / Hobby cyklisté
<b>1. Přihlášky k závodům, doklady závodníka</b>		
1.1 Nepřihlášení se k závodům nebo pozdní přihláška podle rozpisu	Pokuta ve výši dvojnásobku startovního	Pokuta ve výši dvojnásobku startovního
1.2 Nenastoupení k závodům bez řádné omluvy je-li potvrzen start a vydáno startovní číslo	200	100
1.3 Nepředložení licence případně její plnohodnotné kopie	200 a případně zákaz startu	100 a případně zákaz startu
1.4 Nepředložení lékařského potvrzení (Amatéri / Hobby cyklisté bez licence)	-	Zákaz startu
1.5 Start v závodě, který nebyl zapsán do národního nebo mezinárodního kalendáře	1000 a zastavení činnosti 1 měsíc	500 a zastavení činnosti 1 měsíc
<b>2. Závodní kola</b>		
2.1 Prezentace na startu závodu s kolem, které nevyhovuje pravidlům	Zákaz startu	Zákaz startu
2.2 Použití kola v průběhu závodu, které nevyhovuje pravidlům	Diskvalifikace	Diskvalifikace
2.3 Použití nebo přítomnost kola, které není v souladu s článkem G0526 (technologický podvod)	Diskvalifikace	Diskvalifikace
<b>3. Sportovní úbor a reklamy</b>		
3.1 Úbor v rozporu s pravidly (design, barvy, grafika, nejednotnost u členů téhož družstva)	200-1000 a zákaz startu Tým: 1000-2000 za každého závodníka	100-500 a zákaz startu Tým: 500-1000 za každého závodníka
3.2 Název klubu v rozporu s údaji na licenci závodníka Reklamy na úboru v rozporu s pravidly (druh, rozměr, umístění)	Zákaz startu Tým za každého závodníka: trikot 2000-8000 kalhoty 1000-4000	Zákaz startu Tým za každého závodníka: trikot 500-1500 kalhoty 200-800
3.3 Nenošení trikotu mistra České republiky v závodech gravel	2000	1000
3.4 Výstroj, která nevyhovuje pravidlům (články G0608 –G0611)		
3.4.1 Prezentace na startu závodu s výstrojí, která nevyhovuje pravidlům (články G0608 –G0611)	Zákaz startu	Zákaz startu
3.4.2 Použití v průběhu závodu výstroje, která nevyhovuje pravidlům (články G0608 –G0611)	Diskvalifikace	Diskvalifikace
3.5 Nošení oblečení, které je rizikem pro bezpečnost	Napomenutí nebo časová penalizace 2' (podle závažnosti přestupku)	Napomenutí nebo časová penalizace 1' (podle závažnosti přestupku)
3.6 Závodník bez povinné ochranné přílby		
3.6.1 - bez přílby na startu	Zákaz startu	Zákaz startu
3.6.2 - sejmutí přílby během závodu	Diskvalifikace	Diskvalifikace
3.7 Startovní číslo upravené nebo umístěné v rozporu s pravidly	Napomenutí nebo časová penalizace 2' (podle závažnosti přestupku)	Napomenutí nebo časová penalizace 1' (podle závažnosti přestupku)
3.8 Startovní číslo reprodukované na jiném základě nebo v jiné barvě než je poskytnuté pořadatelem	Zákaz startu	Zákaz startu
3.9 Závodní nebo startovní číslo na řídítkách překryté, přeložené nebo jinak nečitelné	Napomenutí nebo časová penalizace 2' (podle závažnosti přestupku)	Napomenutí nebo časová penalizace 1' (podle závažnosti přestupku)

<b>4.</b>	<b>Start</b>		
4.1	Pozdní příjezd do shromažďovací zóny před startem	Zařazení na poslední pozici v daném startovním roštu	Zařazení na poslední pozici v daném startovním roštu
4.2	Přeskakování řady na startovním bloku	Zařazení na poslední pozici v daném roštu a 200	Zařazení na poslední pozici v daném roštu a 100
	Zařazení ve špatném startovním bloku	Diskvalifikace	Diskvalifikace
4.4	Start před povelům startéra	Diskvalifikace	Diskvalifikace
4.5	Závodník čeká, aby pomohl jinému závodníkovi v pozdější startovní skupině	Diskvalifikace dotyčných závodníků	Diskvalifikace dotyčných závodníků
<b>5.</b>	<b>Výměna materiálu, mechanická pomoc</b>		
5.1	Nedovolená výměna materiálu nebo jiná nedovolená mechanická pomoc	Napomenutí nebo časová penalizace 5' (podle závažnosti přestupku)	Napomenutí nebo časová penalizace 2' (podle závažnosti přestupku)
5.2	Externí technická pomoc mimo občerstvovací zóny a/nebo technické zóny	Diskvalifikace	Diskvalifikace
5.3	Technická pomoc během závodu mimo občerstvovací / technické zóny mezi závodníky různých týmů a/nebo v různých startovních kategoriích	Diskvalifikace dotyčných závodníků	Diskvalifikace dotyčných závodníků
<b>6.</b>	<b>Průběh závodu</b>		
6.1	Nesportovní jízda / Nesportovní chování	Napomenutí nebo diskvalifikace (podle závažnosti přestupku)	Napomenutí nebo diskvalifikace (podle závažnosti přestupku)
6.2	Nebezpečná jízda	Napomenutí nebo diskvalifikace (podle závažnosti přestupku)	Napomenutí nebo diskvalifikace (podle závažnosti přestupku)
6.3	Úmyslná nebezpečná jízda.	Diskvalifikace	Diskvalifikace
6.4	Obstrukce závodníka s cílem zabránit jízdě nebo zpomalit jízdu jiného závodníka	Napomenutí nebo časová penalizace 2' nebo diskvalifikace (podle závažnosti přestupku)	Napomenutí nebo časová penalizace 1' nebo diskvalifikace (podle závažnosti přestupku)
6.5	Tahání jiného závodníka za dres	Časová penalizace 2'	Časová penalizace 1'
6.6	Neregulérní přijetí občerstvení mimo občerstvovací zónu	Napomenutí nebo časová penalizace 1' (podle závažnosti přestupku)	Napomenutí nebo časová penalizace 30'' (podle závažnosti přestupku)
6.7	Nošení / převzetí skleněné nádoby při závodě	Diskvalifikace a 1000	Diskvalifikace a 500
	Odhazování skleněného předmětu	Diskvalifikace a 2000	Diskvalifikace a 1000
6.8	Neregulérní nebo nebezpečné odhazování jakýchkoliv věcí v průběhu závodu	Napomenutí nebo časová penalizace 2' (podle závažnosti přestupku)	Napomenutí nebo časová penalizace 1' (podle závažnosti přestupku)
6.9	Odhazování odpadů a lahvi s pitím mimo úseky trati označené jako občerstvovací zóna	Napomenutí nebo časová penalizace 1' (podle závažnosti přestupku)	Napomenutí nebo časová penalizace 30'' (podle závažnosti přestupku)
6.10	Použití sluchátek nebo jiných nedovolených komunikačních prostředků	Diskvalifikace	Diskvalifikace
6.11	Úmyslné odchylení se z trati závodu	1000 a diskvalifikace	500 a diskvalifikace
6.12	Neúmyslné odchylení se z trati závodu a získání výhody	Diskvalifikace	Diskvalifikace
6.13	Pokus nechat se klasifikovat bez absolvování celé trati závodu	1000 a diskvalifikace	500 a diskvalifikace
<b>7.</b>	<b>Sprint, cíl závodu, vyhlášení vítězů</b>		
7.1	Neregulérní sprint	Diskvalifikace a 400	Diskvalifikace a 200
7.2	Nedodržení přímého směru jízdy a ohrožení soupeřů	Diskvalifikace a 800	Diskvalifikace a 400
7.3	Opakované přejetí cílové čáry ve směru dojezdu závodu s upevněným startovním číslem	Napomenutí a 200	Napomenutí a 100
7.4	Jízda na cílové rovince proti směru závodu	Diskvalifikace	Diskvalifikace
7.5	Nepřítomnost na vyhlášení vítězů	1000 a neudělení získaných cen	500 a neudělení získaných cen

7.6	Neregulární úbor při vyhlášení vítězů / protokolárních povinnostech	400	200
<b>8.</b>	<b>Ostatní přestupky</b>		
8.1	Nerespektování pokynů pořadatele nebo rozhodčích	Závodník: napomenutí nebo časová penalizace 1' (podle závažnosti přestupku) Ostatní držitelé licence: 500-1000	Závodník: napomenutí nebo časová penalizace 30'' (podle závažnosti přestupku) Ostatní držitelé licence: 200-500
8.2	Podvod (kromě technologického), pokus o podvod, podvodná dohoda mezi závodníky různých týmů	Všichni dotyční závodníci 1000 a vyloučení ze závodu	Všichni dotyční závodníci 500 a vyloučení ze závodu
8.3	Nadávky, urážky, vyhrožování, neslušné chování	Diskvalifikace a 200-1000	Diskvalifikace a 100-500
8.4.	Násilné činy		
8.4.1	- mezi závodníky	1000 za každý přestupek a diskvalifikace	500 za každý přestupek a diskvalifikace
8.4.2	- vůči jakékoli jiné osobě	Závodník: 1000 a diskvalifikace Ostatní držitelé licence 20000	Závodník: 500 a diskvalifikace Ostatní držitelé licence 10000

## PŘÍLOHA 4 - PORADA S ÚČASTNÍKY ZÁVODU GRAVEL

### Program porady

- 1) **Předseda organizačního výboru** přivítá účastníky
- 2) **Hlavní rozhodčí závodu** představí:
  - členy rozhodčího sboru
  - manažera zodpovědného za trať závodu / technického delegáta
  - antidopingového komisaře
- 3) **Manažer zodpovědný za trať závodu / technický delegát** seznámí přítomné se schválenou tratí:
  - start a cíl
  - délka tratě pro jednotlivé kategorie
  - občerstvovací a technické zóny
  - specifické detaily na trati / nebezpečná místa
- 4) **Zástupce pořadatele** sdělí praktické informace:
  - přístup do prostoru závodu
  - parking týmů / závodníků
  - šatny, sprchy
  - zdravotní zabezpečení
  - místo a časy pro výplaty cen
- 5) **Hlavní rozhodčí závodu** připomene:
  - program závodů
  - oficiální trénink
  - řazení na startu
  - časy startu jednotlivých kategorií a provedení startu
  - připravení startovních čísel
  - odevzdání transpondérů
- 6) **Hlavní rozhodčí závodu** připomene nejdůležitější ustanovení pravidel:
  - specifická ustanovení pravidel / rozpis závodu
  - materiál a vybavení
  - provedení startu
  - občerstvení, technická pomoc
  - závodníci se ztrátou (případné časové limity)
  - protokol - vyhlášení vítězů
  - chování závodníků / penalizace za přestupky
- 7) **Antidopingový komisař** připomene:
  - pravidla pro antidopingovou kontrolu
  - povinnost závodníka přesvědčit se zda je určen ke kontrole
  - povinnost dostavit se ke kontrole s licenci / ID
  - přesné místo provádění kontroly
  - funkce chaperons
- 8) **Hlavní rozhodčí závodu** řídí diskuzi a spolu se zástupcem pořadatele reaguje na dotazy a připomínky
- 9) **Hlavní rozhodčí závodu** provede závěr porady.